

แนวทางการปรับปรุงโครงสร้างหน่วย กองพลทหารม้าที่ 1
เพื่อรองรับต่อภัยคุกคามในปัจจุบัน

เอกสารวิจัยส่วนบุคคล



โดย

พันเอก ทรงภพ ชาญเดช
รองผู้บังคับการกรมทหารม้าที่ 3

วิทยาลัยการทัพบก

กันยายน 2567

เอกสารวิจัยเรื่อง แนวทางการปรับปรุงโครงสร้างหน่วย กองพลทหารม้าที่ 1
เพื่อรองรับต่อภัยคุกคามในปัจจุบัน

โดย พันเอก ทรงภพ ชาญเดช

อาจารย์ที่ปรึกษา พันเอก พงศ์ปณต อรุณสุวรรณ

วิทยาลัยการทัพบก อนุมัติให้เอกสารวิจัยส่วนบุคคลฉบับนี้ เป็นส่วนหนึ่งของการศึกษา
ตามหลักสูตรหลักประจำ วิทยาลัยการทัพบก ปีการศึกษา 2567 และเห็นชอบให้เป็น
เอกสารวิจัยส่วนบุคคลที่อยู่ในเกณฑ์ระดับ ดีมาก

พลตรี

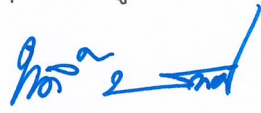
(ทองศักดิ์ มหาวงศ์)

ผู้บัญชาการวิทยาลัยการทัพบก

คณะกรรมการควบคุมเอกสารวิจัยส่วนบุคคล

พันเอก

(พิชชญาน พวงทอง)

ประธานกรรมการ

พันเอก

(อนวัช ปัญญานันท์)

ผู้ทรงคุณวุฒิที่ปรึกษา

พันเอก หญิง

(รัชนินาฏ ถนอมสิน)

กรรมการ

พันเอก

(เจษฎา เหมหาชาติ)

กรรมการ

พันเอก

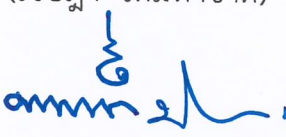
(พงศ์ปณต อรุณสุวรรณ)

กรรมการ/เลขานุการ

บทคัดย่อ

ผู้วิจัย	พินเอก ทรงภพ ชาญเดช
เรื่อง	แนวทางการปรับปรุงโครงสร้างหน่วย กองพลทหารม้าที่ 1 เพื่อรองรับต่อภัยคุกคามในปัจจุบัน
วันที่	11 กันยายน 2567 จำนวนคำ : 9,898 จำนวนหน้า : 33
คำสำคัญ	การปรับปรุงโครงสร้าง
ชั้นความลับ	ไม่มีชั้นความลับ

เอกสารวิจัยเรื่อง แนวทางการปรับปรุงโครงสร้างหน่วย กองพลทหารม้าที่ 1 เพื่อรองรับต่อภัยคุกคามในปัจจุบัน วัตถุประสงค์การวิจัยเพื่อศึกษาวิเคราะห์ข้อมูลอัตราการจัด กองพลทหารม้าที่ 1 ต่อภัยคุกคามในปัจจุบัน ประเด็นสภาพปัญหา และอุปสรรคของ กองพลทหารม้าที่ 1 และเสนอแนวทางการปรับปรุงโครงสร้างหน่วย กองพลทหารม้าที่ 1 ให้เหมาะสมกับภัยคุกคามในปัจจุบัน

ผลการวิจัยพบว่า กองพลทหารม้าที่ 1 ยังขาดการพัฒนาปรับปรุงคุณลักษณะ และขีดความสามารถของหน่วยให้มีความทันสมัย โดยเฉพาะในส่วนของกำลังรบหลักยังใช้หลักนิยมในการปฏิบัติที่ล้าสมัย ควรมีการปรับหน่วยขึ้นตรงในระดับกรมดำเนินกลยุทธ์ให้มีขีดความสามารถมากขึ้น ในลักษณะการจัดของ กรมผสม เพื่อให้สามารถรองรับภัยคุกคามรูปแบบใหม่ เพื่อให้กองพลทหารม้าที่ 1 หน่วยมีขีดความสามารถในความพร้อมรบ มีความทันสมัย สามารถปฏิบัติภารกิจได้หลากหลาย และต่อเนื่อง สามารถดำรงการติดต่อ ประสาน การปฏิบัติได้อย่างรวดเร็ว และรองรับภัยคุกคามที่เกิดขึ้นในปัจจุบันได้อย่างมีประสิทธิภาพ

ABSTRACT

AUTHOR: COLONEL SONGPOP CHANDED

TITLE: Guidelines for improving unit structure 1st Cavalry Division
to support current threats

DATE: 11 September, 2024 **WORD COUNT :** 9,898 **PAGES :** 33

KEY TERMS: Structural improvements

CLASSIFICATION: Unclassified

Research document on Guidelines for improving unit structure 1st Cavalry Division to support current threats The research objective is to study and analyze data on the organization of the 1st Cavalry Division in response to current threats. Issues and problems and obstacles of 1st Cavalry Division and proposes guidelines for improving unit structure 1st Cavalry Division to suit current threats

The research results found that The 1st Cavalry Division still lacks development and improvement of characteristics. and the ability of the unit to be modern In particular, the main combat force still uses outdated operational principles. There should be a direct adjustment of the unit at the Strategic Operations Department level to have more capability. in the nature of the organization of the Brigade Combat Team. To be able to support new types of threats To ensure that the 1st Cavalry Division has the ability to be ready for combat. modern Able to perform various missions continuously and able to maintain contact. Coordinate actions quickly and effectively support current threats

กิตติกรรมประกาศ

เอกสารวิจัยส่วนบุคคลฉบับนี้สำเร็จลงได้อย่างสมบูรณ์ก็ด้วยความกรุณาอย่างสูงจาก พันเอกพงศ์ปณิต อรุณสุวรรณ อาจารย์ที่ปรึกษา ในการให้กำลังใจ ให้คำปรึกษาด้าน การศึกษาวิจัย ตลอดจนประสานกรรมการที่ปรึกษา คณะกรรมการผู้ทรงคุณวุฒิทุกท่าน ที่เสียสละเวลาอันมีค่า ทุ่มเท คอยให้คำแนะนำ คำปรึกษา และตรวจสอบแก้ไขให้งานวิจัย ครั้งนี้สำเร็จลงได้ด้วยดี ต้องขอกราบขอบพระคุณสำหรับความกรุณาของอาจารย์ทุกท่าน มา ณ โอกาสนี้

นอกจากนี้ขอขอบคุณผู้ให้ข้อมูลสำคัญ ตลอดจนความคิดเห็น ซึ่งเป็นสิ่งที่จำเป็น อย่างยิ่งสำหรับงานวิจัยครั้งนี้ โดยเฉพาะ พันเอก อนุวัช ปัญญานันท์ ผู้ทรงคุณวุฒิ ที่ปรึกษา ที่ท่านได้เสียสละเวลา และทุ่มเทเอาใจใส่ในการนัดหมายให้การสัมภาษณ์ บรรลุผลได้ด้วยดี

ประโยชน์อันเกิดจากงานวิจัยเล่มนี้ ขอมอบแต่อาจารย์ที่ปรึกษา คณะกรรมการ ผู้ทรงคุณวุฒิทุกท่าน ครอบครัว และเพื่อนๆ ผู้ที่ให้การสนับสนุนทุกท่าน ทั้งด้านการ ทำงาน และกำลังใจจนสามารถสำเร็จการศึกษา

สารบัญ

เนื้อหา	หน้า
บทที่ 1 บทนำ	
ที่มาและความสำคัญของปัญหา	1
วัตถุประสงค์การวิจัย	4
กรอบแนวคิดการวิจัย	4
วิธีการศึกษา	4
ประโยชน์ที่คาดว่าจะได้รับ	6
บทที่ 2 บทวิเคราะห์	
ภัยคุกคามในปัจจุบัน	7
โครงสร้างการจัดหน่วย กองพลทหารม้าที่ 1	10
ปัญหาของโครงสร้างการจัดหน่วยกอง พลทหารม้าที่ 1	13
การวิเคราะห์โครงสร้าง กองพลทหารม้าที่ 1	18
แนวทางการปรับปรุงโครงสร้าง กองพลทหารม้าที่ 1	25
บทที่ 3 บทอภิปรายผล	29
บทที่ 4 บทสรุป	
สรุปผลการวิจัย	32
ข้อเสนอแนะ	33
ข้อเสนอแนะสำหรับการวิจัยครั้งต่อไป	33
เอกสารอ้างอิง	
ประวัติย่อผู้วิจัย	

บทที่ 1

บทนำ

ที่มาและความสำคัญของปัญหา

ตามแผนยุทธศาสตร์ชาติ 20 ปี¹ กำหนดกรอบแนวทางการพัฒนาให้หน่วยงานของรัฐทุกภาคส่วนปฏิบัติตามเพื่อให้บรรลุวิสัยทัศน์ “ประเทศไทยมีความมั่นคง มั่งคั่ง ยั่งยืน เป็นประเทศที่พัฒนาแล้ว ด้วยการพัฒนาตามหลักปรัชญาของเศรษฐกิจพอเพียง” หรือ ตามคติพจน์ “ มั่นคง มั่งคั่ง ยั่งยืน ” โดยมีระยะเวลาตั้งแต่ปี 2561 – 2580 โดยกำหนด ยุทธศาสตร์ออกเป็น 6 ด้าน ยุทธศาสตร์ด้านความมั่นคง, ยุทธศาสตร์ด้านการสร้างความสามารถในการแข่งขัน, ยุทธศาสตร์การพัฒนาและเสริมสร้างศักยภาพคน, ยุทธศาสตร์ด้านการสร้างโอกาสความเสมอภาคและเท่าเทียมกันทางสังคม, ยุทธศาสตร์ด้านการสร้างการเติบโตบนคุณภาพชีวิตและเป็นมิตรกับสิ่งแวดล้อม และยุทธศาสตร์ด้านการปรับสมดุลและพัฒนาระบบการบริหารจัดการภาครัฐ

กระทรวงกลาโหมกำหนดภารกิจของกองทัพไทยไว้ในพระราชบัญญัติการจัดระเบียบราชการกระทรวงกลาโหม พ.ศ. 2551² มาตรา 8 วรรค 5 ประการหลักได้แก่ 1.การป้องกันประเทศ 2.การรักษาความมั่นคงภายใน 3.การรักษาความสงบเรียบร้อยภายในประเทศ 4.การพัฒนาประเทศ และ 5.ภารกิจอื่นที่ไม่ใช่สงคราม และที่แก้ไขเพิ่มเติม มาตรา 19 กำหนดให้กองทัพบกมีหน้าที่เตรียมกำลัง และดำเนินการเกี่ยวกับการใช้กำลังกองทัพบก เพื่อเตรียมกำลังกองทัพบกให้มีความพร้อมเผชิญภัยคุกคามทางทหาร

การจัดหน่วยกองทัพบก เป็นการจัดโครงสร้างเพื่อปฏิบัติภารกิจตามที่ได้กำหนด ไว้ในพระราชบัญญัติจัดระเบียบราชการกระทรวงกลาโหม พ.ศ. 2551 ในมาตรา 192 ซึ่งกำหนดให้กองทัพบก มีหน้าที่เตรียมกำลังกองทัพบกในการป้องกันราชอาณาจักร และดำเนินการเกี่ยวกับการใช้กำลังกองทัพบกตามอำนาจหน้าที่ของกระทรวงกลาโหม มีผู้บัญชาการทหารบกเป็นผู้บังคับบัญชารับผิดชอบ โดยได้มีการจัดหน่วยตามพระราชกฤษฎีกาแบ่งส่วนราชการ และกำหนดหน้าที่ของส่วนราชการกองทัพบก กองทัพบกไทย กระทรวงกลาโหม พ.ศ. 2552 และฉบับปรับปรุงเพิ่มเติม พ.ศ. 2558 เพื่อรองรับหน้าที่ดังกล่าว โครงสร้างการจัดหน่วยของกองทัพที่ได้มีพัฒนาการ

มาตามลำดับเรื่อยมา แต่เป็นโครงสร้างสำหรับรองรับภัยคุกคามในรูปแบบเดิมที่มอง ภัยคุกคามที่เกิดจากการปฏิบัติทางทหารเป็นหลัก แต่เมื่อมีการเปลี่ยนแปลงสภาวะแวดล้อมทางยุทธศาสตร์ จึงได้มีการจัดทำยุทธศาสตร์ชาติขึ้นมา โดยกองทัพบกดำเนินการตามยุทธศาสตร์ชาติด้านความมั่นคง³ ของรัฐบาล ซึ่งได้เล็งเห็นถึงความสำคัญของยุทธศาสตร์ชาติ และได้กำหนดเป็นแนวทางปฏิบัติเป็นยุทธศาสตร์กองทัพบก⁴ พ.ศ. 2560 - 2579 โดยได้ประเมินสภาพแวดล้อมและกำหนดภัยคุกคามที่ประเทศไทยอาจต้องเผชิญ ในระยะ 20 ปี ข้างหน้า ทั้งที่เป็นภัยคุกคามทางทหาร และภัยคุกคามรูปแบบอื่นที่ไม่ใช่การปฏิบัติทางทหาร โดยภัยคุกคามทางทหารได้ให้ความสำคัญกับการประเมินสภาวะแวดล้อมกับประเทศเพื่อนบ้านมากขึ้น ในการปฏิบัติภารกิจป้องกันประเทศ การปฏิบัติตามแผนการใช้กำลัง⁵ ในทุกระดับ โดยกองทัพบกกำหนดให้มีแผนในการใช้กำลังออกเป็น 3 ระดับ ได้แก่ การใช้กำลังตามแผนป้องกันชายแดน, การใช้กำลังตามแผนเผชิญเหตุ และการใช้กำลังตามแผนป้องกันประเทศ สำหรับสถานการณ์สงครามซึ่งการใช้กำลังในแต่ละระดับจะต้องมีความประสานสอดคล้องกันในการใช้กำลัง เพื่อให้สามารถเผชิญภัยคุกคามทางทหารให้ทันตามระดับความรุนแรงของสถานการณ์ ซึ่งปัจจุบันนี้ในการทำสงครามที่เกิดขึ้นไม่ว่าจะเป็นสงครามรัสเซีย - ยูเครน หรือ สงครามอิสราเอล - กลุ่มฮามาส จะเห็นได้ว่าจะเป็นสงครามอสมมาตร แต่คู่สงครามมีขนาดของกองทัพ และความทันสมัยอาวุธที่แตกต่างกันมาก แต่ด้วยสภาพแวดล้อมที่เอื้อต่อการปฏิบัติของทั้ง 2 ฝ่าย ทำให้การทำสงครามมีความยืดหยุ่น เมื่อมองย้อนกลับมาพิจารณาถึงประเทศที่มีชายแดนติดกับประเทศไทย ไม่ว่าจะเป็นเมียนมา หรือ ประเทศลาว ต่างก็มีการพัฒนากองทัพอย่างต่อเนื่อง ไม่ว่าจะเป็นอาวุธที่มีความทันสมัยมากขึ้นมีการพัฒนาทั้งกำลังทางอากาศ อาวุธในการต่อสู้อากาศยาน อาวุธในการต่อสู้ยานเกราะ ซึ่งทั้ง 2 ประเทศต่างก็ได้รับการสนับสนุนจากมิตรประเทศ ซึ่งเป็นประเทศมหาอำนาจไม่ว่าจะเป็นยุทธภัณฑ์ หรือการฝึกทางทหารอย่างต่อเนื่อง อีกทั้งในโลกของการทำสงครามในปัจจุบันมีการนำเทคโนโลยีที่มีความทันสมัยมาใช้ ไม่ว่าจะเป็นระบบในการควบคุมอาวุธที่ยิงในระยะไกล การใช้อากาศยานไร้คนขับในการตรวจการ และการโจมตีซึ่งเป็นการลงทุนน้อย แต่สร้างความเสียหายได้มาก

สำหรับภัยคุกคามรูปแบบอื่นที่ไม่ใช่การปฏิบัติทางทหาร ได้ประเมินปัญหาสำคัญที่จะต้องเผชิญในระยะ 20 ปี เช่น การล่องละเมิดสถาบันพระมหากษัตริย์, อาชญากรรมข้ามชาติ, การลักลอบเข้าเมืองและการค้ามนุษย์, อาชญากรรมทางไซเบอร์,

ปัญหาอาเสพติด, ปัญหาภัยพิบัติธรรมชาติ, การแพร่ระบาดของโรคติดต่อร้ายแรง และ ปัญหาเศรษฐกิจ เป็นต้น กองทัพบกทำหน้าที่ในลักษณะการปฏิบัติการอื่นๆ ในการเข้าไป แก้ไขหรือสนับสนุนการแก้ไขปัญหาต่างๆ ที่มีผลกระทบต่อความมั่นคงของชาติ โดยพิจารณาใช้ทรัพยากรทางทหารสนับสนุนรัฐบาลในการป้องกัน ชัดขวาง ระวัง ยับยั้ง และขจัดภัยคุกคามดังกล่าว ซึ่งไม่สามารถกำหนดรูปแบบและวิธีการได้อย่างชัดเจน และไม่สามารถใช้วิธีการรับมือภัยคุกคามในรูปแบบดั้งเดิมเข้าแก้ไขปัญหาได้ทั้งหมด

กองพลทหารม้าที่ 1 เป็นหน่วยส่วนภูมิภาคขึ้นตรงต่อ กองทัพภาคที่ 3 เป็นหน่วยกำลังรบในระดับกองพลของ กองทัพภาคที่ 3 ซึ่งประกอบด้วย กองพลทหารราบที่ 4 กองพลทหารราบที่ 7 (กองพลทางยุทธศาสตร์) และกองพลทหารม้าที่ 1 สำหรับการจัดหน่วยของ กองพลทหารม้าที่ 1 มีหน่วยขึ้นตรงเป็นกำลังรบหลักใน ระดับกรม 3 หน่วย คือ กรมทหารม้าที่ 2 (กรมทหารม้ายานเกราะ) และกรมทหารม้าที่ 3 (กรมทหารม้ามาตรฐาน) และกรมทหารปืนใหญ่ที่ 21 เป็นหน่วยยิงสนับสนุนมีภารกิจช่วย โดยตรงให้กับ กองพลทหารม้าที่ 1 สำหรับการส่งกำลังบำรุงมีการจัดหน่วยในการส่งกำลัง บำรุงแบบสายยุทธบริการ ในสถานการณ์ในปัจจุบัน กองพลทหารม้าที่ 1 ได้รับการฝึกใน แบบของการปฏิบัติทางทหาร คือ การจัดตั้งกองกำลังผาเมือง ปฏิบัติหน้าที่ป้องกัน ชายแดนไทย – เมียนมา และ ชายแดนไทย – ลาว รับผิดชอบในพื้นที่ จำนวน 6 จังหวัด ประกอบด้วย จังหวัดเชียงใหม่, จังหวัดเชียงราย, จังหวัดพะเยา, จังหวัดน่าน, จังหวัด อุตรดิตถ์ และจังหวัดพิษณุโลก สำหรับการจำกัดกำลังปฏิบัติที่ไม่ใช่ทางทหารรับผิดชอบใน พื้นที่จังหวัดเพชรบูรณ์, จังหวัดพิจิตร, จังหวัดอุตรดิตถ์, จังหวัดแพร่ และจังหวัดน่าน

จากความเป็นมาดังกล่าว ผู้วิจัย ต้องการที่จะศึกษาในเรื่องโครงสร้าง การจัดหน่วยกองพลทหารม้าที่ 1 ว่าในปัจจุบันมีขีดความสามารถ สมรรถนะที่เหมาะสม เพื่อรองรับกับภัยคุกคามที่จะเกิดขึ้นในปัจจุบัน และอนาคตหรือไม่ อีกทั้งจะสามารถ ตอบสนองสอดรับสำหรับควบคุมบังคับบัญชาสั่งการต่อไปอย่างไร เพื่อให้เกิดโครงสร้าง กองพลทหารม้าที่ 1 ที่มีความเหมาะสมในการปฏิบัติการกิจเพื่อรองรับต่อภัยคุกคาม ในปัจจุบัน

วัตถุประสงค์การวิจัย

1. เพื่อวิเคราะห์ข้อมูลอัตราการจัด กองพลทหารม้าที่ 1 ต่อภัยคุกคาม ในปัจจุบัน
2. เพื่อศึกษาสภาพปัญหา และอุปสรรคของ กองพลทหารม้าที่ 1 ต่อภัยคุกคาม ในปัจจุบัน
3. เพื่อให้ทราบแนวทางการปรับปรุงโครงสร้างหน่วย กองพลทหารม้าที่ 1 ให้เหมาะสม กับภัยคุกคามในปัจจุบัน

กรอบแนวคิดการวิจัย

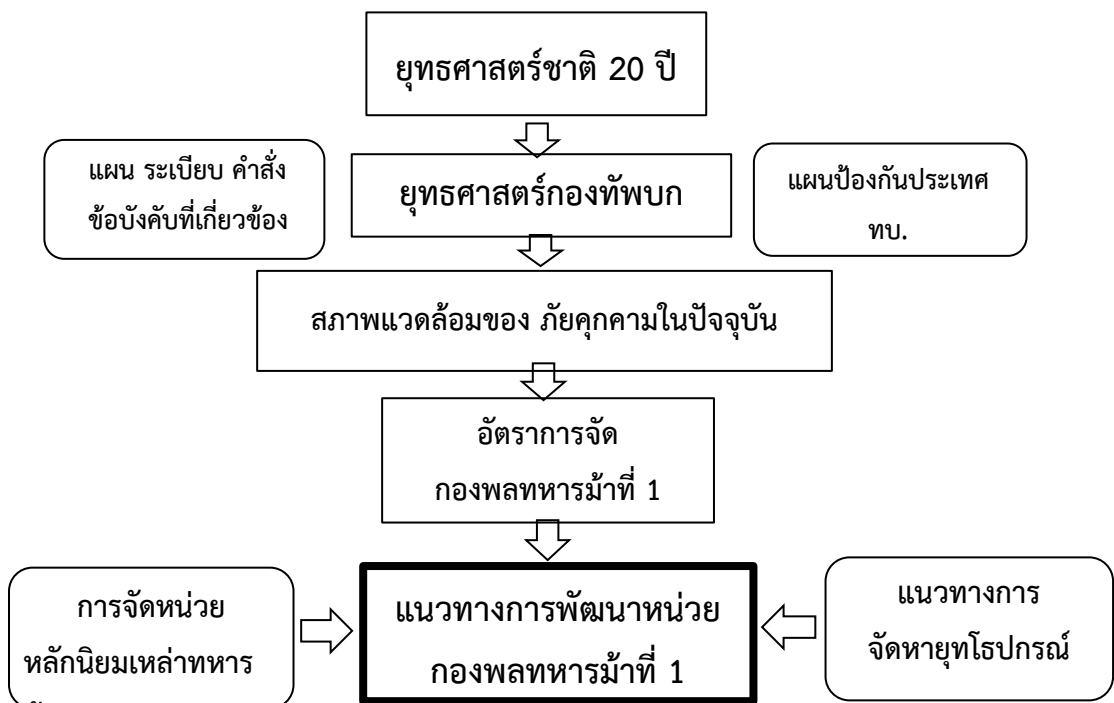

ภาพที่ 1 กรอบแนวคิดการวิจัย

วิธีการศึกษา

1. รูปแบบการวิจัย

รูปแบบการวิจัยใช้แบบการวิจัยเชิงยุทธศาสตร์ตามที่วิทยาลัยการทัพบก กำหนดเป็นแนวทางในการศึกษา

2. ขอบเขตการศึกษา

ขอบเขตการวิจัย ขอบเขตด้านเนื้อหา มุ่งศึกษาจากแนวคิด ทฤษฎีต่างๆ ได้จากการค้นคว้าเอกสารโดยการทบทวน หนังสือ วารสาร งานวิจัย รวมทั้งระเบียบ คำสั่ง ต่างๆ ที่เกี่ยวข้องการสืบค้นข้อมูลจากเว็บไซต์ต่างๆ ที่เกี่ยวข้องทางอินเทอร์เน็ต ขอบเขต ด้านพื้นที่ และประชากร ดำเนินการศึกษาจาก กองพลทหารม้าที่ 1 ขอบเขตด้าน ระยะเวลาดำเนินการเก็บรวบรวมข้อมูล ในห้วง ธ.ค. 66 - พ.ค. 67

3. การเก็บรวบรวมข้อมูล

แหล่งข้อมูลเอกสาร สืบค้นข้อมูลจากกฎหมาย กฎ ระเบียบ คำสั่ง รายงาน ของทางราชการ และแหล่งความรู้จากตำรา หลักนิยม ที่เกี่ยวข้องทั้งของไทย และ ต่างประเทศ รวมทั้งแหล่งข้อมูลเสริมจากอินเทอร์เน็ต โดยพิจารณาเลือกใช้ข้อมูลจาก เว็บไซต์ที่เชื่อถือได้

4. การวิเคราะห์ข้อมูล

การวิเคราะห์ข้อมูล ใช้กรอบกระบวนการคิดเชิงยุทธศาสตร์เป็นแนวทางในการวิเคราะห์ การสังเคราะห์ และการพัฒนาข้อมูล ให้ได้ข้อเสนอแนะ เพื่อนำแนวทางดังกล่าวไปใช้ให้เกิดประโยชน์ต่อไป

5. ขั้นตอนการดำเนินงาน

ขั้นตอนการดำเนินงาน ประกอบด้วยกิจกรรม 5 ขั้นตอน

กิจกรรม	ระยะเวลา					
	ธ.ค. 66	ม.ค. 67	ก.พ. 67	มี.ค. 67	เม.ย. 67	พ.ค. 67
1. เสนอโครงร่างการวิจัย	←→					
2. ค้นคว้าและรวบรวมข้อมูล	←→	←→				
3. วิเคราะห์ข้อมูล		←→	←→	←→		
4. สรุปและอภิปราย ผลการวิจัย					←→	
5. จัดทำรูปเล่มเอกสาร วิจัยส่วนบุคคล						←→

ตารางที่ 1 ขั้นตอนการดำเนินงาน

ประโยชน์ที่ได้รับ

1. ได้ทราบถึงข้อมูลอัตราการจัด กองพลทหารม้าที่ 1 ต่อภัยคุกคามในปัจจุบัน
2. ได้ทราบถึงสภาพปัญหา และอุปสรรคของ กองพลทหารม้าที่ 1 ต่อภัยคุกคามในปัจจุบัน
3. ได้แนวทางการพัฒนาหน่วย กองพลทหารม้าที่ 1 แนวทางในการจัดหาอาวุธ และยุทโธปกรณ์ที่เหมาะสม เพื่อรองรับภัยคุกคามในปัจจุบัน

บทที่ 2

บทวิเคราะห์

การวิจัยเรื่อง แนวทางการปรับปรุงโครงสร้างหน่วย กองพลทหารม้าที่ 1 เพื่อรองรับต่อภัยคุกคามในปัจจุบัน มีวัตถุประสงค์การวิจัย คือ 1) ได้ทราบถึงข้อมูลอัตราการจัดกองพลทหารม้าที่ 1 ต่อภัยคุกคามในปัจจุบัน 2) ได้ทราบถึงสภาพปัญหา และอุปสรรคของ กองพลทหารม้าที่ 1 ต่อภัยคุกคามในปัจจุบัน 3) ได้แนวทางการพัฒนาหน่วย กองพลทหารม้าที่ 1 แนวทางในการจัดหา อาวุธ และยุทธโศปกรณ์ที่เหมาะสม เพื่อรองรับภัยคุกคามในปัจจุบัน การวิเคราะห์ข้อมูล ใช้วิธีการวิเคราะห์เนื้อหาโดยใช้กรอบการคิดเชิงยุทธศาสตร์เป็นกรอบแนวคิดในการวิจัย และนำข้อมูลที่วิเคราะห์มาสังเคราะห์เพื่ออภิปรายผลต่อไป ซึ่งผู้วิจัยได้ทบทวนวรรณกรรมจากการค้นคว้าเอกสาร หนังสือวารสาร งานวิจัย รวมทั้งระเบียบ คำสั่งต่างๆ ที่เกี่ยวข้องการสืบค้นข้อมูลจากเว็บไซต์ต่างๆ ที่เกี่ยวข้องทางอินเทอร์เน็ต เพื่อนำข้อมูลสำคัญที่เกี่ยวข้องใช้เป็นพื้นฐานแนวทางการศึกษาวิจัยตามลำดับ

ภัยคุกคามในปัจจุบัน

1. ภัยคุกคามแบบดั้งเดิม

ความหมาย ภัยคุกคามแบบดั้งเดิม "Traditional Threat" ซึ่งกล่าวโดยรวมแล้วภัยคุกคามแบบดั้งเดิมจะมีครอบคลุมถึงภัยคุกคามจากการใช้กำลังทหารเข้าทำการรบและยังรวมไปถึงการบ่อนทำลายก่อวินาศกรรม จารกรรม ที่มีการกระทำในลักษณะรัฐต่อรัฐ เมื่อสงครามเย็นยุติลง และเกิดกระแสโลกาภิวัตน์ (Globalization) ที่ส่งผลให้รูปแบบ การดำเนินชีวิตในสังคมเกิดนวัตกรรมใหม่ๆ โดยเฉพาะอย่างยิ่งนวัตกรรมในเทคโนโลยีสารสนเทศ และการสื่อสาร (Information & Communication Technology: ICT) ที่เชื่อมต่อโลกทั้งโลกเข้าหากัน ช่วยให้เกิดการสื่อสารเป็นได้ด้วยความสะดวกรวดเร็วอย่างได้ตัวอย่างไร้ขีดจำกัด ทำให้เกิดการเปลี่ยนแปลงทางสังคม และผลที่ตามมา คือ การเกิดขึ้นของภัยคุกคามรูปแบบใหม่

2. ภัยคุกคามรูปแบบใหม่

ความหมาย ภัยคุกคามรูปแบบใหม่ "Non-Traditional Threat" นั้นสามารถกล่าวได้ว่าเป็นภัยคุกคามในทุกๆ มิติ ที่ไม่ใช่ภัยคุกคามเฉพาะมิติด้านการทหารเท่านั้น

ความหมายของภัยคุกคามรูปแบบใหม่ (Non Traditional Threats) มีการอธิบายกันอย่างกว้างขวางในกลุ่มนักวิชาการ ภายใต้บริบทและมุมมองที่แตกต่างกันออกไป แต่ที่โดดเด่นที่สุดคือ กลุ่ม แอบบอต, พอล โรเจอร์ส และ จอห์น สโลโบดา (Christ Abbott, Paul Rogers and John Sloboda) พวกเขาได้เขียนหนังสือ "Global Response to Global Threats" ซึ่งได้แบ่งภัยคุกคามรูปแบบใหม่ออกได้เป็น 4 ประเภท

1. ภัยจากการเปลี่ยนแปลงภูมิอากาศ (Climate Change)
2. ภัยจากการแข่งขันแย่งชิงทรัพยากร (Competition over Resources)
3. ภัยจากการเกิดขึ้นใหม่ของชนกลุ่มน้อยในสังคมใหญ่ (Marginalization of the Majority World)
4. ภัยจากการแพร่ขยายอิทธิพลทางทหาร (Global Militarization)

โดยสภาความมั่นคงแห่งชาติ (สมช.) ได้กำหนดภัยคุกคามรูปแบบใหม่ไว้ 9 ประการ คือ

1. ความแตกแยกทางความคิดของคนในสังคม
2. ความไม่เชื่อมั่นต่อระบบและสถาบันทางการเมือง
3. การขาดความสมดุลของการจัดการทรัพยากรธรรมชาติและสิ่งแวดล้อม
4. ภัยพิบัติจากการเปลี่ยนแปลงของสภาพแวดล้อมทางธรรมชาติ และ

โรคระบาด

5. ความมั่นคงในพื้นที่ 3 จังหวัดชายแดนภาคใต้ (จชต.)
6. การก่อการร้ายและอาชญากรรมข้ามชาติ
7. แรงงานต่างด้าวและผู้หลบหนีเข้าเมือง
8. ยาเสพติด
9. ความยากจน

นั่นก็หมายความโดยสภาวะการณ์ในปัจจุบัน โลกกำลังเผชิญอยู่กับภัยคุกคามทั้งสองแบบ คือ ภัยคุกคามแบบดั้งเดิม ที่ก่อให้เกิดการสะสมกำลังทหาร

ในหลายประเทศ กับภัยคุกคามรูปแบบใหม่ ที่ต้องอาศัยแนวทางที่มีความสมดุลอันนำไปสู่ความมั่นคงที่ยั่งยืน ทำให้ผู้ที่เกี่ยวข้องกับภารกิจด้านความมั่นคงจะต้องทำงานที่หนักขึ้น มีมุมมองที่กว้างขวางรอบรู้ มองปัญหาอย่างองค์รวม (Holistic) และรวมไปถึงการตอบสนองต่อสิ่งต่างๆ ได้อย่างรวดเร็ว เพราะความเกี่ยวเนื่องและความเกี่ยวพันของปัญหาต่างๆ ที่ถูกนำมาร้อยเข้าด้วยกันก่อให้เกิดภัยคุกคามใหม่ๆ ที่มีความสลับซับซ้อนมากยิ่งขึ้นสิ่งต่างๆ เหล่านี้สามารถเกิดขึ้นได้ในปัจจุบัน ดังนั้นเมื่อภัยคุกคามรูปแบบใหม่ ผสมผสานกับภัยคุกคามแบบดั้งเดิมได้ก่อให้เกิดความสั่นคลอนในกิจการความมั่นคงของประเทศทุกประเทศในโลก

3. แก้ไขปัญหาภัยคุกคามรูปแบบใหม่

จัดการกับปัญหาภัยคุกคามรูปแบบใหม่ยังมีปัญหาและอุปสรรคในการดำเนินการ อาทิ ข้อจำกัดทางด้านกฎหมาย ในบทบาทของกองทัพบกที่ผ่านมา ก็ประสบปัญหาและข้อจำกัดเช่นกัน กล่าวคือ

3.1 กองทัพบกไม่มีโครงสร้างการจัดองค์กรเพื่อจัดการด้านภัยคุกคามรูปแบบใหม่ที่เด่นชัด เพราะโครงสร้างการจัดของกองทัพบกปัจจุบันเป็นการจัดเพื่อรองรับภัยคุกคาม รูปแบบเดิมในยุคสงครามเย็นที่มองภัยคุกคามทางทหารเป็นหลัก โครงสร้างการจัดจึงได้อิงอยู่กับภารกิจป้องกันประเทศเสียเป็นส่วนใหญ่ ตาม พ.ร.บ. จัดระเบียบราชการ กห. พ.ศ. 2551 มาตรา 19 กองทัพบกมีหน้าที่เตรียมกำลังกองทัพบกการป้องกันราชอาณาจักร และการดำเนินการเกี่ยวกับการใช้กำลังกองทัพบก ตามอำนาจหน้าที่ของกระทรวงกลาโหม มีผู้บัญชาการทหารบก เป็นผู้บังคับบัญชารับผิดชอบ

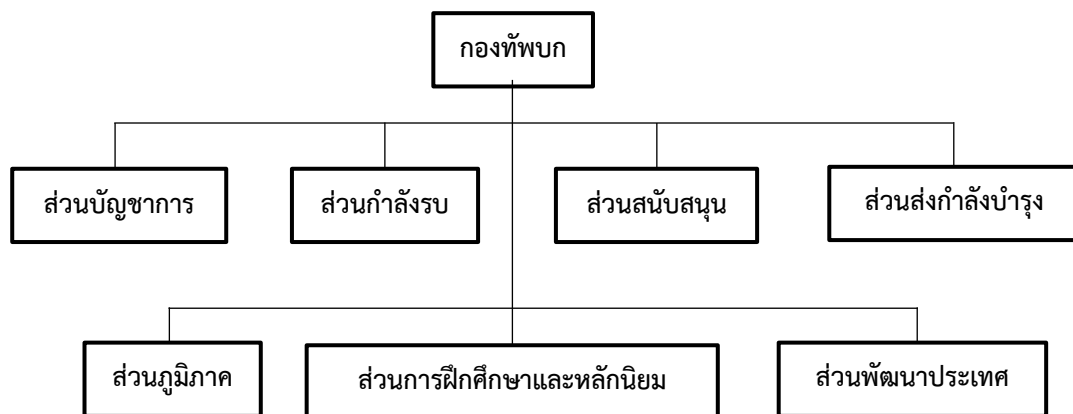

ภาพที่ 2 ผังการจัดกองทัพบก

3.2 สืบเนื่องมาจากเหตุผลการจัดโครงสร้างของกองทัพบกเพื่อป้องกันประเทศกองทัพจึงไม่ได้กำหนดภารกิจโดยตรงเป็นการเฉพาะที่จะดำเนินการต่อเป้าหมาย ภัยคุกคามรูปแบบใหม่ได้

3.3 ไม่มีกฎหมายรองรับให้อำนาจของกองทัพบกในการบริหารจัดการกับ ภัยคุกคามรูปแบบใหม่ โดยการปฏิบัติของกองทัพบกจะดำเนินการในรูปแบบของการ สนับสนุนในการปฏิบัติ และกำลังพลของกองทัพบกจะมีบทบาทในลักษณะผู้ช่วย เจ้าพนักงาน เช่น การปราบปรามยาเสพติด, การป้องกันภัยพิบัติ เป็นต้น

3.4 กำลังพลส่วนใหญ่ขาดความรู้และประสบการณ์ในการดำเนินการกับ ภัยคุกคามที่เกิดขึ้น

3.5 การขาดแคลนงบประมาณและเครื่องมือสิ่งอุปกรณ์ที่จำเป็น

4. ภัยคุกคามของประเทศไทยที่ต้องเผชิญในปัจจุบัน

การประเมินสภาพแวดล้อมด้านความมั่นคง ปัญหา และความท้าทายที่ ประเทศไทยจะต้องเผชิญ จากการประเมินตัวแปรสำคัญที่จะกำหนดแนวทางการพัฒนา ได้แก่ นโยบายรัฐบาลใหม่ การเปลี่ยนแปลงทางสังคม และสถานการณ์การเมือง ในประเทศ จะมีผลต่อข้อจำกัดด้านงบประมาณ แนวทางการเตรียมกำลัง การปรับ โครงสร้างกองทัพ ซึ่งกระทบต่อแนวทางการเตรียมความพร้อม แนวคิดการใช้กำลัง และ การกำหนดกรอบภารกิจ ในขณะที่เดียวกันภัยคุกคามจะมีความหลากหลาย และทวีความ รุนแรงมากขึ้น

กระทรวงกลาโหม ประเมินว่าหากเกิดความขัดแย้งขึ้น ประเทศไทยจะถูก โจมตีในทุกมิติ โดยในมิติด้านไซเบอร์ อวกาศ และ ด้านข้อมูลข่าวสาร จะเป็นการปฏิบัติ จากประเทศมหาอำนาจ ในขณะที่การปฏิบัติในมิติพื้นดิน น้ำ และอากาศ จะเป็นการ ปฏิบัติโดยประเทศเพื่อนบ้าน สนับสนุนด้วยยุทธโศปกรณ์จากประเทศมหาอำนาจ

โครงสร้างการจัดหน่วยกองพลทหารม้าที่ 1

กองพลทหารม้าที่ 1 ได้จัดตั้งขึ้นในปีพุทธศักราช 2484 ตอนต้นของ สงครามมหาเอเซียบูรพา มีชื่อในขณะนั้นว่า กองพลทหารม้า โดยขึ้นการบังคับบัญชาต่อ กองทัพบกฯ ได้รับมอบภารกิจ ให้ยึดดินแดนสหไทยเดิม หรือ รัฐฉานของเมียนมา ในปัจจุบัน โดยมีที่ตั้งอยู่ที่บริเวณ สนามเป้า กรุงเทพมหานคร โดยในปีพุทธศักราช 2522

กองทัพบกได้จัดตั้ง กองพลทหารม้าที่ 2 ขึ้นมาอีก 1 กองพล เพื่อเตรียมรับภัยคุกคามจากทางด้านตะวันออก และได้เปลี่ยนนามหน่วย กองพลทหารม้า เป็น กองพลทหารม้าที่ 1 และในปีพุทธศักราช 2525 กองทัพบก ได้มีคำสั่งให้ กองพลทหารม้าที่ 1 ขึ้นการบังคับบัญชาที่กองทัพภาคที่ 3 และได้เคลื่อนย้ายหน่วยจากกรุงเทพมหานคร มาเข้าที่ตั้งแห่งใหม่ที่ค่ายพ่อขุนผาเมือง จังหวัดเพชรบูรณ์ ในปีพุทธศักราช 2526 จนถึงปัจจุบัน

1. การจัดหน่วยกองพลทหารม้าที่ 1

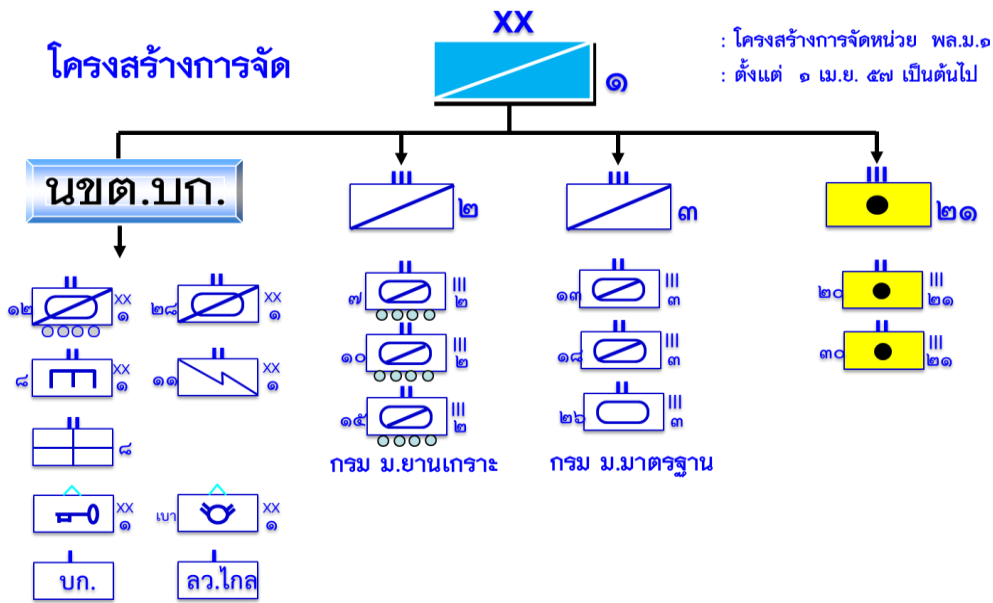

ภาพที่ 3 ผังการจัดกองพลทหารม้าที่ 1

ตามแผนแม่บทของกองทัพบก ปี 2555 - 2559 กำหนดให้ปรับปรุงโครงสร้างการจัดหน่วยระดับกรมทหารม้า และกองพันทหารม้า ของ กองพลทหารม้าที่ 1 ให้มีขีดความสามารถที่สอดคล้องกับภารกิจ และพื้นที่รับผิดชอบของหน่วย ดังนี้

กองพลทหารม้าที่ 1 เป็นหน่วยขึ้นตรง กองทัพภาคที่ 3 มีหน่วยขึ้นตรงประกอบด้วย 2 กรมทหารม้า, 1 กรมทหารปืนใหญ่, และส่วนฐานกองพล โดยมีการจัดหน่วยในการส่งกำลังบำรุงแบบสายยุทธบริการ

1.1 กรมทหารม้าที่ 2 มีหน่วยขึ้นตรง ประกอบด้วย กองพันทหารม้าที่ 7, กองพันทหารม้าที่ 10 และ กองพันทหารม้าที่ 15

1.2 กรมทหารม้าที่ 3 มีหน่วยขึ้นตรง ประกอบด้วย กองพันทหารม้าที่ 13, กองพันทหารม้าที่ 18 และ กองพันทหารม้าที่ 26

1.3 กรมทหารปืนใหญ่ที่ 21 มีหน่วยขึ้นตรง ประกอบด้วย กองพันทหารปืนใหญ่ที่ 20 และ กองพันทหารปืนใหญ่ที่ 30

1.4 หน่วยส่วนฐานกองพล ประกอบด้วย กองพันทหารม้าที่ 12, กองพันทหารม้าที่ 28, กองพันทหารช่างที่ 8, กองพันทหารสื่อสารที่ 11, กองพันเสนารักษ์ที่ 8, กองสรรพาวุธเบา กองพลทหารม้าที่ 1, กองพลาธิการ กองพลทหารม้าที่ 1, กองร้อยลาดตระเวนระยะไกล กองพลทหารม้าที่ 1, กองร้อยกองบังคับการ กองพลทหารม้าที่ 1

2. ภารกิจของกองพลทหารม้าที่ 1

กองพลทหารม้าที่ 1 ภารกิจในการการเตรียมกำลัง และการใช้กำลัง

2.1 การเตรียมกำลัง

2.1.1 การปฏิบัติตามแผนเผชิญเหตุ

1) จัดเตรียมกำลัง กองร้อยเตรียมพร้อม กองทัพอากาศที่ 3 จำนวน 3 กองร้อย เป็นกองหนุนของกองกำลังป้องกันชายแดน (กองกำลังผาเมือง) ดังนี้

(1) กองร้อยเครื่องยิงหนัก เตรียมพร้อม กองทัพอากาศที่ 3

(2) กองร้อยทหารม้า เตรียมพร้อม กองทัพอากาศที่ 3

(3) กองร้อยปืนใหญ่ เตรียมพร้อม กองทัพอากาศที่ 3

2) จัดเตรียมกำลัง กรมทหารม้าเฉพาะกิจ กองทัพอากาศที่ 3 เตรียมพร้อมปฏิบัติการตามแผนเผชิญเหตุของ ศูนย์ปฏิบัติการกองทัพบก ในชั้นต่อไป (ชั้นที่ 2)

2.1.2 การปฏิบัติตามแผนป้องกันประเทศ

- จัดกำลัง หน่วยเฉพาะกิจ กองพลทหารม้าที่ 1 เตรียมปฏิบัติการตามแผนป้องกันประเทศของ ศูนย์ปฏิบัติการกองทัพบก ในชั้น การรุกได้ตอบ

2.2 การใช้กำลัง

2.2.1 การปฏิบัติงานตามแผนป้องกันชายแดน

- จัดตั้ง กองกำลังผาเมือง เพื่อควบคุมและอำนวยความสะดวกกำลังป้องกันชายแดนด้านประเทศไทย – ประเทศเมียนมา และด้านประเทศไทย – ประเทศลาว รับผิดชอบพื้นที่ปฏิบัติการ 24 อำเภอชายแดน ของ 6 จังหวัดภาคเหนือ ได้แก่ จังหวัดเชียงใหม่, จังหวัดเชียงราย, จังหวัดพะเยา, จังหวัดน่าน, จังหวัดอุตรดิตถ์ และ จังหวัดพิษณุโลก

2.2.2 การรักษาความมั่นคงภายใน และการพัฒนาประเทศ

กองพลทหารม้าที่ 1 จัดกำลังสนับสนุนให้กับหน่วยงานต่างๆ ในการปฏิบัติการรักษาความมั่นคงภายใน, การพัฒนาประเทศ และการช่วยเหลือประชาชน ในพื้นที่บริเวณที่ตั้งหน่วย และพื้นที่ใกล้เคียง ตามขีดความสามารถของหน่วย โดยกองทัพภาคที่ 3 ได้แบ่งมอบพื้นที่ให้กับ กองพลทหารม้าที่ 1 ประกอบด้วย จังหวัดเพชรบูรณ์, จังหวัดพิจิตร, จังหวัดอุตรดิตถ์, จังหวัดแพร่, จังหวัดน่าน รวมถึงพื้นที่อำเภอชายแดนของจังหวัดที่กองกำลังผาเมืองรับผิดชอบ

กองพลทหารม้าที่ 1 ตามอัตรากิจการและยุทธโศปกรณ์ดังกล่าว ยังคงดำรงไว้ซึ่งบทบาทและคุณลักษณะอันพึงประสงค์ของกำลังรบหลัก มีขีดความสามารถในการทำการรบตามแบบ และรบนอกแบบในการปฏิบัติการป้องกันประเทศ การปฏิบัติการทางทหารนอกเหนือจากสงคราม โดยเฉพาะอย่างยิ่งการสนับสนุนการสร้างสภาวะแวดล้อมที่ปลอดภัยให้กับประชาชน

จากโครงสร้าง และภารกิจที่ กองพลทหารม้าที่ 1 ได้รับในปัจจุบัน จึงมีความจำเป็นอย่างยิ่งที่จะต้องปรับปรุงโครงสร้าง กองพลทหารม้าที่ 1 ให้มีความทันสมัย และมีความพร้อมรบ ภายใต้กรอบระยะเวลาที่กำหนด เพื่อให้หน่วยสามารถดำรงความต่อเนื่องในการปฏิบัติการตามที่ได้รับมอบหมาย อีกทั้งยังเป็นการพัฒนากองทัพให้มีกองพลรบหลักที่มีความสมบูรณ์มากยิ่งขึ้น เพื่อรองรับภัยคุกคามที่เกิดขึ้นในปัจจุบัน ตลอดจนสนับสนุนงานในการพัฒนาประเทศได้อย่างมีประสิทธิภาพ

ปัญหาของโครงสร้างการจัดหน่วยกอง พลทหารม้าที่ 1

1. **ด้านโครงสร้างการจัด** กองพลทหารม้าที่ 1 เป็นการจัดหน่วยเพื่อรองรับภัยคุกคามตามแบบเป็นหลัก โดยกองพลทหารม้าจะมีบทบาทในการเป็นกำลังรบหลัก และกำลังทางยุทธศาสตร์ของชาติ ปัจจุบันกองพลทหารม้าที่ 1 ยังไม่สามารถที่จะจัดให้เป็นกองพลทหารม้ามาตรฐานตามหลักนิยมได้ สำหรับการจัดกองพลทหารม้ามาตรฐาน อจย.17 – 1 เป็นการจัดกำลังรบผสมเหล่า ประกอบด้วย ส่วนบังคับบัญชา, ส่วนรบหรือส่วนดำเนินกลยุทธ์, ส่วนสนับสนุนการรบ และ ส่วนสนับสนุนการช่วยรบ ซึ่งเป็นการจัดอาวุธ และยุทธโศปกรณ์ที่มีความสมบูรณ์ในตัวเองทั้งในด้าน ยุทธการ และธุรการ สำหรับการปฏิบัติการรบทางพื้นดิน

ส่วนกำลังรบ

กองพลทหารม้ามาตรฐานจะได้รับการบรรจุมอบหน่วยดำเนินกลยุทธ์ในจำนวนที่คงตัวประกอบด้วย 3 กรมทหารม้ามาตรฐาน และทั้ง 3 กรมทหารม้ามาตรฐานจะมีการจัดที่เหมือนกันทุกกรม โดยมีการจัดประกอบด้วย กองบังคับการและกองร้อยกองบังคับการ, กองร้อยเครื่องยิงหนัก, 1 กองพันทหารม้ารถถัง และ 2 กองพันทหารม้าบรรทุยกยานเกราะ

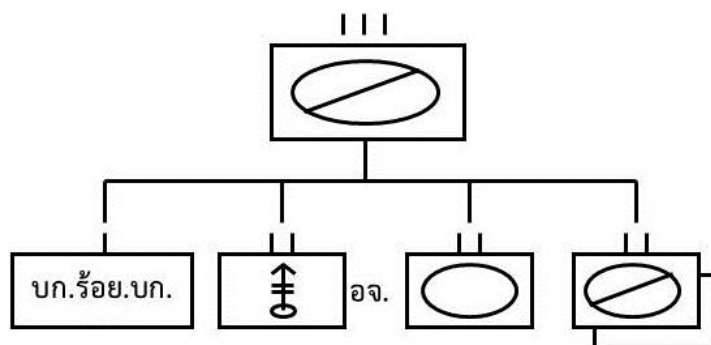

ภาพที่ 4 กรมทหารม้ามาตรฐาน อจย.17 - 21 พ. ลง 28 พ.ค.27

ส่วนสนับสนุนการรบ และสนับสนุนการช่วยรบ

กองพลทหารม้าที่ 1 มีการจัดหน่วยสนับสนุนแบบสายยุทธบริการ ประกอบด้วย กองพลาธิการ, กองสรรพาวุธเบา, กองพันเสนารักษ์กองพล, กองพันทหารสื่อสารกองพล, และ กองพันทหารช่างกองพล พบว่างานการสนับสนุนของหน่วยต่างๆ มีขีดความสามารถที่จะสนับสนุนการปฏิบัติการกิจของกองพลทหารม้าที่ 1 ทุกภารกิจที่ได้รับมอบ แต่ยังคงขาดประสิทธิภาพ และเอกภาพในการดำเนินการ เนื่องด้วยกองพลทหารม้าที่ 1 เป็นหน่วยยานยนต์ ซึ่งมีความคล่องแคล่วในการเคลื่อนที่ และในการสั่งการ, การให้คำแนะนำ/ข้อเสนอ และการกำกับดูแล ยังต้องคอยการสั่งการจากผู้บังคับบัญชาจาก กองบัญชาการกองพลทหารม้าที่ 1 ซึ่งจะเห็นได้ว่าระยะห่างของสายการบังคับบัญชาค่อนข้างมาก ควรจะมีผู้บังคับบัญชาในระดับรองลงมาจากกองพล มากำกับดูแลในภาพรวมของส่วนสนับสนุนการรบ และสนับสนุนการช่วยรบของกองพล

กองพลทหารม้าที่ 1 มีขึ้นตรงที่เป็นกำลังรบหลักเพียง 2 กรมทหารม้า และ ส่วนสนับสนุนของพลทหารม้าที่ 1 มีความล้าสมัยยังคงจัดในรูปแบบสายยุทธบริการ ทำให้การสนับสนุนการปฏิบัติให้กับกองพลทหารม้าที่ 1 ไม่มีประสิทธิภาพ ในขณะที่ประเทศส่วนใหญ่หันไปใช้หน่วยที่มีความสมบูรณ์พร้อมรบในตัวเองในระดับกรมผสม หรือกองพลน้อย

2. ด้านความพร้อมรบ กองพลทหารม้าที่ 1 ปัจจุบันมีการบรรจุกำลังพลในระดับความพร้อมรบระดับ 1 แต่กำลังพลที่บรรจุจริงประมาณ 80% แต่มีแผนการบรรจุกำลังสำรอง ในส่วนของกำลังพลที่ยังขาดอัตราอีก 20% ซึ่งเมื่อมีความจำเป็นที่จะต้องปฏิบัติการกิจตามแผนป้องกันประเทศ สำหรับด้านยุทธโศปกรณ์ หน่วยขึ้นตรง กรมทหารม้าที่ 2 ได้มีการปรับโครงสร้างหน่วยเป็นทหารม้ายานเกราะ และรับการแจกจ่ายยานเกราะ VN1 ซึ่งผลิตจากประเทศจีน เป็นยานรบหลักซึ่งมีความทันสมัยรองรับอุปกรณ์สื่อสารที่เป็นระบบเครือข่าย ปัจจุบันความพร้อมรบของยานรบประมาณ 70 % แต่ยังคงขาดหลักนิยมในการใช้หน่วยยานเกราะที่หน่วยจะใช้ในการปฏิบัติอีกทั้งกำลังพลยังมีประสบการณ์ไม่มากในการใช้ยุทธโศปกรณ์ที่ได้รับ สำหรับ กรมทหารม้าที่ 3 ปัจจุบันเป็นการจัดแบบกรมทหารม้ามาตรฐานแบบหนักบรรทุกยานเกราะ โดยมียานรบหลักเป็น รถถังเบา 32 และรถสายพานลำเลียงพลแบบ M113 ซึ่งผลิตจากประเทศสหรัฐฯ เป็นยุทธโศปกรณ์ที่มีการใช้งานมายาวนาน อีกทั้งยังไม่ได้รับการปรับปรุงให้สามารถรองรับอุปกรณ์สื่อสารที่เป็นระบบเครือข่าย ปัจจุบันความพร้อมรบของยานรบประมาณ 70% นอกจากนี้กองพันทหารม้าในส่วนของฐานกองพลมีการจัดหน่วยเป็นหน่วยทหารม้าลาดตระเวน โดย กองพันทหารม้าที่ 12 เป็นกองพันทหารม้าลาดตระเวนแบบยานเกราะ ใช้รถเกราะ BTR3 – E1 ซึ่งผลิตจากประเทศยูเครนฯ เป็นยานรบหลัก กองพันทหารม้าที่ 28 เป็นกองพันทหารม้าลาดตระเวนแบบสายพาน ใช้ รถถังเบา 21 และ รถสายพานลำเลียงพลแบบ M113 ซึ่งผลิตจากประเทศสหรัฐฯ เป็นยานรบหลัก เห็นได้ว่ายุทธโศปกรณ์ที่ กองพลทหารม้าที่ 1 มีใช้งานมีสายการผลิตมาจากหลายประเทศ ทำให้ระบบในการส่งกำลังจะมีความซับซ้อนและยุ่งยากมากขึ้น

3. ด้านความต่อเนื่อง ระบบการส่งกำลังของ กองพลทหารม้าที่ 1 ยังใช้แบบยุทธบริการ ซึ่งไม่ทันสมัยในสภาวะปัจจุบัน โดยเฉพาะกับหน่วยทหารม้าที่มีความคล่องแคล่วในการเคลื่อนที่ และมีระยะปฏิบัติการที่กว้างไกล หากระบบการส่งกำลังไม่ดีพอก็จะทำให้ลดขีดความสามารถ และคุณลักษณะที่สำคัญของหน่วยทหารม้า จึงมีความจำเป็นอย่างยิ่งที่จะต้องมีการพัฒนาระบบการส่งกำลังของ กองพลทหารม้าที่ 1 ให้มีประสิทธิภาพมากขึ้นนอกจากนี้ กองพลทหารม้าที่ 1 เป็นองค์กรที่มีขนาดใหญ่ใช้งบประมาณส่วนใหญ่ถูกใช้ไปในด้านกำลังพล รวมทั้งมียุทธโศปกรณ์เป็นจำนวนมาก

ทำให้มีค่าใช้จ่ายในการปฏิบัติงานและการดูแลรักษายุทธโธปกรณ์ ซึ่งเป็นค่าใช้จ่ายประจำที่ค่อนข้างมาก

4. ด้านความทันสมัย กองพลทหารม้าที่ 1 ยังขาดการพัฒนาปรับปรุงคุณลักษณะ และขีดความสามารถของหน่วยให้มีความทันสมัย โดยเฉพาะในส่วนของกำลังรบหลัก ยังใช้หลักนิยมในการปฏิบัติที่ล้าสมัย ตามโครงสร้างการจัดหน่วยที่ขาดความอ่อนตัว มีความต้องการในการส่งกำลังจากหน่วยสนับสนุนของกองพลเป็นหลัก การที่ไม่มียุทธยานสนับสนุนในอัตราที่สามารถยิงในระยะครอบคลุมพื้นที่ปฏิบัติการของหน่วยดำเนินกลยุทธ์ได้อย่างมีประสิทธิภาพ ทำให้เป็นข้อจำกัดในการปฏิบัติการกิจ ซึ่งในปัจจุบันหน่วยดำเนินกลยุทธ์ระดับกรม จำเป็นต้องมีขีดความสามารถให้ครอบคลุมระบบปฏิบัติการในสนามรบ 7 ประการ และสามารถที่จะปฏิบัติการได้อย่างเป็นอิสระ และมีความต่อเนื่องในการปฏิบัติการกิจได้ ด้านกำลังพลต้องได้รับการพัฒนาในเรื่องความรู้ และความสามารถ เพิ่มขีดความสามารถให้สอดคล้องกับสภาวะแวดล้อม เทคโนโลยี และระบบอาวุธ ยุทธโธปกรณ์ที่พัฒนาเปลี่ยนแปลงไปอย่างต่อเนื่อง รวมทั้งการจัดหาอาวุธ ยุทธโธปกรณ์ และสิ่งอุปกรณ์ต่างๆ ที่มีความทันสมัยมาทดแทน และเพิ่มเติมตามอัตราที่ได้รับอย่างเพียงพอและครบถ้วน

5. ภารกิจที่ได้รับมอบ

ภารกิจทางทหาร กองพลทหารม้าที่ 1 ได้รับภารกิจในการป้องกันประเทศในพื้นที่ภาคเหนือของไทย โดยมีภัยคุกคามทางทหารทางด้านตะวันออกที่ติดกับประเทศลาว และด้านเหนือ กับด้านตะวันตกติดกับประเทศเมียนมา ซึ่งลักษณะภูมิประเทศทางภาคเหนือของไทยมีลักษณะเป็นเทือกเขาสูงชัน สลับกับที่ราบลุ่มตามหุบเขา มีลักษณะพืชพรรณไม้เป็นป่าเบญจพรรณ ขึ้นหนาแน่น ซึ่งเป็นอุปสรรคในการเคลื่อนที่ของหน่วยที่มีการใช้ยานยนต์ในการทำการรบ

ดังนั้นจึงมีความจำเป็นอย่างยิ่งที่กองทัพจะต้องมีแผนในการดำเนินการปรับปรุงโครงสร้างของหน่วยกองพลทหารม้าที่ 1 ภายใต้กรอบระยะเวลาที่กำหนด เพื่อให้หน่วยมีขีดความสามารถในความพร้อมรบ มีความทันสมัย สามารถปฏิบัติการกิจได้หลากหลายและต่อเนื่อง สามารถดำรงการติดต่อประสานการปฏิบัติได้อย่างรวดเร็ว และรองรับภัยคุกคามที่เกิดขึ้นในปัจจุบันได้อย่างมีประสิทธิภาพ

แผนปฏิบัติราชการกองทัพบก⁶ (พ.ศ. 2566 – 2570) ฉบับปัจจุบันมีความมุ่งหมายหลักในการจัดเตรียม และเสริมสร้างกำลังของกองทัพบกให้มีขีดความสามารถ และความพร้อมในการป้องกันราชอาณาจักร และใช้กำลัง ตามอำนาจหน้าที่ของกระทรวงกลาโหม รวมทั้งสามารถสนับสนุนภารกิจของกระทรวงกลาโหมและรัฐบาล ได้อย่างมีประสิทธิภาพ ตลอดจนเป็นที่พึงของประชาชนในทุกโอกาส และตอบสนองต่อเป้าหมายยุทธศาสตร์ชาติ ในภาพรวม มีเป้าหมายสำคัญ 2 ประการ ได้แก่

1. การพัฒนากองทัพบกให้มีโครงสร้างองค์กรที่สอดคล้องกับระบบราชการยุคใหม่

2. การปรับปรุง กองทัพบกให้มีขนาดที่เหมาะสมกับภัยคุกคามทุกรูปแบบทุกมิติ และทุกระดับความรุนแรง มีศักยภาพทางทหาร ที่ทัดเทียมกับประเทศในภูมิภาค

โดยการกำหนดปัจจัยหลักในการดำเนินการซึ่งประกอบด้วย ด้านโครงสร้างส่วนราชการในกองทัพบก (ประเภทและจำนวน) ด้านความพร้อมรบทั้งเชิงปริมาณและเชิงคุณภาพ (กำลังพล, ยุทโธปกรณ์, การฝึกศึกษาและแผนการปฏิบัติ) ด้านความต่อเนื่องในการรบ และด้านความทันสมัย ซึ่งจะเปรียบเสมือนยุทธศาสตร์ในการเตรียมกำลังกองทัพบกในห้วงเวลา 5 ปี โดยสามารถตอบสนองต่อเป้าหมาย ยุทธศาสตร์ชาติด้านความมั่นคง จำนวน 4 ประเด็น ได้แก่ 1) การรักษาความสงบภายในประเทศ 2) การป้องกัน และแก้ไขปัญหามีผลกระทบต่อความมั่นคง 3) การพัฒนาศักยภาพของประเทศให้พร้อมเผชิญภัยคุกคาม ที่กระทบต่อความมั่นคงของชาติ และ 4) การบูรณาการความร่วมมือด้านความมั่นคงกับอาเซียนและนานาชาติ เพื่อให้บรรลุผลสัมฤทธิ์ตามที่กำหนดไว้ในยุทธศาสตร์ชาติ พ.ศ. 2561 - 2580 แผนแม่บท ภายใต้ยุทธศาสตร์ชาติ แผนการปฏิรูปประเทศ แผนพัฒนาเศรษฐกิจและสังคมแห่งชาติ และนโยบายและแผนระดับชาติ ว่าด้วยความมั่นคงแห่งชาติ

การวิเคราะห์โครงสร้าง กองพลทหารม้าที่ 1

1. การวิเคราะห์สภาพแวดล้อม (SWOT Analysis)

1.1 จุดแข็ง (Strength)

- 1) มีการจัดโครงสร้างของหน่วยงานที่ดี มีระบบสายการบังคับบัญชาที่ชัดเจน
- 2) มีแนวทางปฏิบัติงานบนพื้นฐานของความถูกต้องตามแบบแผน โดยยึดถือกฎ ระเบียบข้อบังคับ หลักเกณฑ์ หลักฐาน และหลักนิยม อย่างเคร่งครัด
- 3) กำลังพลส่วนใหญ่มีความชำนาญในงานในหน้าที่ มีประสบการณ์ และ มีความรู้ความสามารถ มีความตั้งใจทำงานสูงและมีการพัฒนาตนเองอย่างต่อเนื่อง ส่งผลให้การติดต่อประสานงาน และทำงานเป็นไปด้วยความเรียบร้อยรวดเร็ว
- 4) กำลังพลมีความภาคภูมิใจในเกียรติยศและศักดิ์ศรีขององค์กร
- 5) กำลังพลภายในหน่วยงาน มีระเบียบวินัยเชื่อฟังคำสั่งผู้บังคับบัญชาสามารถตอบสนองภารกิจได้รวดเร็ว
- 6) กำลังพลสำนึกในการปฏิบัติหน้าที่ด้วยความจงรักภักดีต่อสถาบันชาติ ศาสนาและพระมหากษัตริย์
- 7) มีหลักสูตรฝึกศึกษาตามแนวทางการรับราชการเพิ่มพูนทักษะให้กับกำลังพล ทุกเหล่า และมีความพร้อมในการฝึกศึกษา รับการถ่ายทอดเทคโนโลยีใหม่ๆ
- 8) กำลังพล และยุทโธปกรณ์ มีขีดความสามารถ และมีความพร้อมในการปฏิบัติภารกิจทางทหาร และที่มิใช่ทางทหาร
- 9) มีที่ตั้งของหน่วยต่างๆ กระจายอยู่หลายจังหวัด สามารถใช้กำลังแก้ปัญหา ทันเหตุการณ์ สามารถสนองตอบการปฏิบัติงานตามนโยบายของรัฐบาล และกองทัพพบได้อย่างรวดเร็ว
- 10) การพัฒนาประเทศ และการสนับสนุนให้การช่วยเหลือประชาชน ชุมชนในพื้นที่ประสบปัญหา มีเครื่องมือ และกำลังพล ที่สามารถใช้ในการปฏิบัติงานได้

1.2 จุดอ่อน (Weakness)

- 1) มีการเปลี่ยนแปลงตามผู้บังคับบัญชา ทำให้การดำเนินการไม่เป็นไปตามทิศทางหรือยุทธศาสตร์ที่กำหนดไว้

2) โครงสร้างการจัดหน่วยในส่วนกำลังรบ และส่วนสนับสนุนการช่วยรบมีความล้าสมัย ยังคงจัดในรูปแบบกองพลและหน่วยในส่วนฐานของกองพล ในบางประเทศ ใช้หน่วยที่มีความสมบูรณ์พร้อมรบในตัวเองในระดับกรมผสม หรือ กองพลน้อย

3) เป็นองค์กรที่มีขนาดใหญ่ ใช้งบประมาณส่วนใหญ่ถูกใช้ไปในด้านกำลังพล รวมทั้งมียุทธโศปกรณ์เป็นจำนวนมาก ทำให้มีค่าใช้จ่ายในการปฏิบัติงาน และการดูแลรักษายุทธโศปกรณ์ ซึ่งเป็นค่าใช้จ่ายประจาค่อนข้างมาก

4) มีระบบอุปถัมภ์ที่มีอิทธิพลต่อการปฏิบัติงานภายในกองทัพ ทำให้การบริหารจัดการกำลังพลขาดประสิทธิภาพ ส่งผลต่อขวัญกำลังใจ และแรงจูงใจในการปฏิบัติงาน การประเมินค่ากำลังพลยังขาดความเป็นมาตรฐานสากล

5) ปริมาณงานตามนโยบายมีมาก ทำให้ปริมาณงานไม่สมดุลกับคน บุคลากรมีภาระงานหลายหน้าที่ทำให้ผลงานไม่มีประสิทธิภาพเท่าที่ควร นอกจากนี้มีการบรรจุคน ไม่ตรงกับสายงานเป็นจำนวนมาก จึงไม่มีความรู้ความชำนาญเพียงพอต่อการปฏิบัติภารกิจ

6) ยังขาดระบบปลดถ่ายกำลังพลที่มีประสิทธิภาพ มีกำลังพลสูงอายุเป็นจำนวน โดยเฉพาะกำลังพลสูงอายุในหน่วยกำลังรบที่ควรจะต้องมีความพร้อม/สมบูรณ์ของร่างกาย

7) กำลังพลนายทหารประทวนขาดทักษะความเป็นผู้นำที่จำเป็นต่อการเป็นผู้นำหน่วย และการช่วยเหลือผู้บังคับบัญชาในการปกครอง ดูแล กำกับการฝึกให้กับนายทหารประทวนและพลทหารภายในหน่วย

8) การสนับสนุนกำลังพลช่วยราชการนอกหน่วยทำให้เกิดปัญหาขาดแคลนกำลังพลปฏิบัติงานในหน่วย

9) กำลังพลบางส่วนมีรายได้ไม่เพียงพอต่อการดำรงชีพจึงต้องหาอาชีพเสริม ทำให้ไม่สามารถปฏิบัติงานได้อย่างเต็มขีดความสามารถ และในภาพรวมกำลังพลมีหนี้สินจำนวนมากส่งผล ทำให้ขาดความมุ่งมั่นในการปฏิบัติงาน

10) คุณภาพของกำลังพลทหารที่มาจากการเกณฑ์ยังไม่มีประสิทธิภาพมากนัก และ การปลดประจำการเร็วทำให้ขาดความชำนาญและประสบการณ์

11) สถานภาพยุทธโศปกรณ์บางส่วนไม่มีความพร้อมรบ มีบางรายการที่ขาดอัตราหรือชำรุดเป็นจำนวนมาก

12) ระบบการกำหนดความต้องการและการจัดหายุทธโศปกรณ์ยังขาดประสิทธิภาพ มีปัญหาในเรื่องการทุจริต หรือขึ้นกำหนดความต้องการที่ไม่ชัดเจน และล่าช้า เป็นผลให้ไม่สามารถดำเนินการได้ตามกำหนดเวลาทำให้ต้องส่งคืนงบประมาณ

1.3 โอกาส (Opportunity)

1) การแข่งขันของมหาอำนาจของโลกในภูมิภาคอินโด - แปซิฟิก ระหว่างสหรัฐฯ และจีน โดยแต่ละฝ่ายมีความพยายามเสริมสร้างความสัมพันธ์กับไทย โดยรัฐบาลมีนโยบายในการสร้างดุลยภาพกับประเทศมหาอำนาจเหล่านี้ กองทัพบกจึงควรแสวงประโยชน์ในความร่วมมือกับประเทศมหาอำนาจ ทั้งในเรื่องการจัดหายุทธโศปกรณ์ที่ทันสมัย การฝึกศึกษา หลักนิยมในการรบ การส่งกำลังบำรุง อุตสาหกรรมป้องกันประเทศ และการเสริมสร้างความพร้อมรบของกองทัพบกในด้านอื่น ๆ

2) สหรัฐฯ ได้มีการปฏิรูปกองทัพใหญ่ที่สุดในรอบ 40 ปี ครอบคลุมทั้งหลักนิยม ยุทธโศปกรณ์ และ โครงสร้างกองทัพเตรียมใช้กำลังรบหลายมิติ (Multi-Domain Task Forces) จากความสัมพันธ์อันดีระหว่างกองทัพบกสหรัฐฯ กับ กองทัพบกไทย จึงเป็นโอกาสในการแสวงประโยชน์จากการปฏิรูปดังกล่าว ในการจัดหา และส่งกำลังยุทธโศปกรณ์ ในหลักนิยมเดิมของสหรัฐฯ ที่อยู่ในระหว่างการลดหรือปลดประจำการ

3) นโยบายรัฐบาลในการเปลี่ยนรูปแบบการเกณฑ์ทหารเป็นแบบ สมัครใจ เอื้อประโยชน์ให้กองทัพได้กำลังพลที่มีจิตใจต้องการเป็นทหาร สามารถรับราชการได้เป็นเวลานานทำให้มีความชำนาญ เชี่ยวชาญในการปฏิบัติงาน และสามารถใช้เป็นแหล่งกำเนิดของนายทหารประทวนและนายทหารสัญญาบัตรที่มีประสิทธิภาพได้ โดยกองทัพบกจะได้รับการสนับสนุนในการดำเนินการให้บรรลุวัตถุประสงค์

4) การเปลี่ยนแปลงของสภาพภูมิอากาศ ส่งผลให้เกิดภัยธรรมชาติมากขึ้น เช่น อุทกภัย วาตภัย ภัยแล้ง ภัยหนาว หมอกควัน แผ่นดินไหว อีกทั้งยังมีสาธารณภัยที่เกิดจากเหตุอื่นๆ เช่น โรคระบาด ทำให้ ทบ. ได้มีโอกาสในการใช้กำลังพลและยุทธโศปกรณ์ที่มาจากภาษีของประชาชนในการช่วยเหลือประชาชนและบรรเทาภัยพิบัติ อันจะทำให้กองทัพบกเป็นที่เชื่อมั่นและศรัทธาของประชาชน มีเกียรติ และศักดิ์ศรี

5) เทคโนโลยีสารสนเทศและการติดต่อสื่อสารมีความเจริญก้าวหน้าเป็นอย่างมาก ทำให้การรับรู้ ด้านข่าวสารข้อมูลตลอดจนการติดตามการปฏิบัติการกิจของ

หน่วยเป็นไปด้วยความรวดเร็ว ช่วยลดขั้นตอน การปฏิบัติงาน เสริมสร้างภาพลักษณ์ในเรื่องความทันสมัยสามารถตอบสนองนโยบายผู้บังคับบัญชาได้อย่างทันท่วงที

1.4 อุปสรรค (Threat)

1) โครงสร้างการจัดหน่วย กองพลทหารม้าที่ 1 ยังมีความไม่สมบูรณ์ในการจัดหน่วยตามหลักนิยม ทำให้ขาดขีดความสามารถ และคุณลักษณะเฉพาะเพื่อให้สอดคล้องกับภารกิจที่ได้รับมอบ ตามนโยบายการใช้กำลังของกองทัพในปัจจุบัน

2) ขาดการบริหารจัดการกำลังพลให้สอดคล้องกับการใช้กำลัง ควรมีการเสริมสร้างทั้งในเชิงปริมาณ เพื่อให้เกิดความเพียงพอต่อภาระงาน ที่ได้รับ และในเชิงคุณภาพ เพื่อให้มีขีดความสามารถเพียงพอต่อการปฏิบัติงานได้อย่างมีประสิทธิภาพ

3) การจัดหายุทโธปกรณ์ที่เหมาะสมกับสภาพพื้นที่ปฏิบัติการ และลักษณะงานที่ต้องปฏิบัติ เพื่อให้เกิดความง่าย ประหยัด ในการปรนนิบัติบำรุงรักษา

4) นโยบายในการเปลี่ยนรูปแบบการเกณฑ์ทหารเป็นแบบสมัครใจ อาจส่งผลให้ กองทัพบก ประสบปัญหาการไม่สามารถหาผู้สมัครได้จำนวนตามเป้าหมายที่กำหนด และส่งผลกระทบต่อความพร้อมรบด้านกำลังพล

5) ภาวะทางเศรษฐกิจที่ค่าครองชีพสูงรวมถึงราคาสินค้าที่เพิ่มสูงขึ้นจะส่งผลทำให้กำลังพลผู้มีรายได้น้อยต้องแบกรับภาระเพิ่มมากขึ้นมีผลให้ภาระหนี้สินเพิ่มมากขึ้นก่อให้เกิดความเครียดส่งผลกระทบต่อประสิทธิภาพในการปฏิบัติงานโดยตรงและเกิดปัญหาครอบครัวขึ้นตามมาภายหลัง

6) สงครามรัสเซีย-ยูเครน แสดงให้เห็นถึงยุทธโศปกรณ์ที่มีบทบาทสำคัญในการรบสมัยใหม่ ได้แก่ โดรน อาวุธยิงสนับสนุนระยะไกล ระบบ AI และการปฏิบัติการไซเบอร์ และสงครามอิเล็กทรอนิกส์ ซึ่ง กองพลทหารม้าที่ 1 ยังไม่มียุทธโศกรณ์ดังกล่าวใช้งาน รวมถึงยุทธโศปกรณ์ในการป้องกันด้วย ต้องมีการปรับปรุงหลักนิยมในการรบให้สอดคล้อง รวมทั้งการพัฒนาแนวทางการใช้เทคโนโลยีของภาคพลเรือนในทางภารกิจทางทหารมากขึ้น

7) ปัญหาสังคม ได้แก่ ยาเสพติด การพนัน บ่อนและอาชญากรรม ที่อาจมีกำลังพลส่วนน้อยเข้าเกี่ยวข้อง เป็นความเสี่ยงต่อภาพลักษณ์ของกองทัพ ให้ถูกมองไปในทางลบ ทำให้การปฏิบัติงานเป็นไปด้วยความยากลำบาก และถูกขัดขวางจากผู้ที่เสียผลประโยชน์

8) เมื่อนำเทคโนโลยีที่ทันสมัยมีเพิ่มมากขึ้นและมีการเปลี่ยนแปลงอย่างรวดเร็วส่งผลต่อการปรับตัว ของกำลังพลโดยเฉพาะกำลังพลที่มีอายุค่อนข้างมาก อาจก่อให้เกิดความเบื่อหน่ายหรือเฉื่อยชา ในการปฏิบัติงาน

2. การวิเคราะห์ปัจจัยภายนอกองค์กร (PESTEL Analysis)

2.1 Politic การเมืองนโยบายรัฐบาลพฤติกรรมนัการเมือง และความมั่นคงของชาติ

โอกาส (Opportunity) : นโยบายรัฐบาล และกฎหมายที่สนับสนุนให้ การปฏิบัติภารกิจที่มีประสิทธิภาพ

ภัยคุกคาม (Threat) : การเมืองของประเทศไทยยัง ยังคงไม่มีเสถียรภาพ

2.2 Economic เศรษฐกิจ การค้า

โอกาส (Opportunity) : สภาพเศรษฐกิจมีแนวโน้มดีขึ้นจากวิกฤต เศรษฐกิจที่ผ่านมา จากโรคติดเชื้อ COVID-19

ภัยคุกคาม (Threat) : กองทัพบกได้รับงบประมาณจากรัฐบาลลดลง จากสภาวะเศรษฐกิจโลกที่มีความผันผวน จากภาวะสงคราม ระบบเศรษฐกิจ และ ภัยธรรมชาติ

2.3 Social สังคม

โอกาส (Opportunity) : กองทัพบกเป็นหน่วยงานที่ได้รับความเชื่อมั่น จากสังคม ในการปฏิบัติภารกิจ และเป็นที่พึ่งของประชาชน

ภัยคุกคาม (Threat) : เกิดกระแสสังคม ข้อมูลที่ไม่ได้ผ่านการกลั่นกรอง ในแง่ลบ สามารถถูกเผยแพร่ได้อย่างรวดเร็ว ซึ่งส่งผลต่อภาพลักษณ์องค์กร

2.4 Technology เทคโนโลยีในหน่วยงาน การคิดค้น

โอกาส (Opportunity) : เทคโนโลยีมาช่วยเพิ่มประสิทธิภาพการทำงาน

ภัยคุกคาม (Threat) : ภัยความมั่นคงด้านไซเบอร์ มีความรุนแรงขึ้น

2.5 Environment สิ่งแวดล้อมภัยธรรมชาติ

โอกาส (Opportunity) : ลดการใช้ทรัพยากรที่ไม่จำเป็น เพื่อลดภาวะ โลกร้อน

ภัยคุกคาม (Threat) : ภัยพิบัติ วิกฤติการณ์และโรคอุบัติใหม่

2.6 Legal กฎหมายระเบียบข้อบังคับ

โอกาส (Opportunity) : ยุทธศาสตร์ชาติส่งเสริมให้มีการแก้กฎหมายให้ช่วยลดอุปสรรคการทำงาน

ภัยคุกคาม (Threat) : พ.ร.บ. งบประมาณมีความล่าช้า

ผลการวิเคราะห์สภาพแวดล้อมในมุมมองต่างๆ ที่เกิดจากการจับคู่กันระหว่างจุดแข็งสำคัญกับโอกาสสำคัญ จุดแข็งสำคัญกับอุปสรรควิกฤติ จุดอ่อนวิกฤติกับโอกาสสำคัญ และจุดอ่อนวิกฤติกับอุปสรรควิกฤติ เพื่อให้ได้มาซึ่งหนทางปฏิบัติ ซึ่งนักวิชาการหลายท่านสรุปเรียกหนทางปฏิบัติเหล่านั้น เช่น ยุทธศาสตร์เชิงรุก ยุทธศาสตร์กำจัดจุดอ่อน ยุทธศาสตร์สร้างภูมิคุ้มกัน หรือยุทธศาสตร์เปลี่ยนวิกฤติเป็นโอกาส จากการวิเคราะห์ SWOT Analysis (Strengths, Weaknesses, Opportunities and Threats - Analysis) และใช้เครื่องมือ PESTEL Analysis เพื่อวิเคราะห์สภาพแวดล้อมภายนอกพร้อมการจัดลำดับความสำคัญ จุดแข็ง จุดอ่อน โอกาส และอุปสรรค มาพิจารณาร่วมกับ ทฤษฎีองค์การสมัยใหม่⁷ (Modern Theory) ซึ่งได้กำหนดลักษณะขององค์การที่เป็นเลิศที่มีการบริหารหรือประสานงานที่สัมฤทธิ์ผล และการออกแบบขององค์การ⁸ (Organization Design) เป็นกระบวนการในการกำหนดและปรับเปลี่ยนโครงสร้างขององค์การ ควรคำนึงส่วน ประกอบสำคัญ 7 ประการ คือ ลักษณะพิเศษของงานหรืองานเฉพาะด้าน การออกแบบขององค์การ (Organization Design) มีสาระที่สำคัญแบ่งได้เป็นลำดับดังนี้

1. การจัดแบ่งงาน (Work Specialization) เป็นการแบ่งงานแยกออกไปตามลักษณะงานเฉพาะซึ่งเรียกอีกอย่างหนึ่งว่า “Division of Labor” เป็นการจัดแบ่งงานให้สมาชิกในองค์การเพื่อปฏิบัติโดยพิจารณาถึงความถนัด ความรู้ความสามารถเฉพาะบุคคล อันก่อให้เกิดประสิทธิภาพในการทำงาน และสามารถเพิ่มพูนประสิทธิภาพ โดยการฝึกอบรมและส่งเสริมให้มีการปรับปรุงวิธีการทำงานให้ดีขึ้นอีกด้วย

2. การจัดแบ่งแผนงาน (Departmentalization) เป็นกระบวนการในการจัดตั้งแผนงานหรือจัดกลุ่มงานภายในระบบการบริหาร เพื่อบรรลุเป้าหมายขององค์การ

3. สายการบังคับบัญชา (Chain of Command) เป็นสายงานของอำนาจหน้าที่ ซึ่งไม่สามารถแบ่งแยกได้ โดยเริ่มจากระดับสูงขององค์การ มายังระดับล่างโดยระบุการรายงานไว้อย่างชัดเจน

4. ภาระหน้าที่ (Accountability) เป็นปรัชญาทางการบริหารที่แต่ละคนยึดมั่นหรือรับผิดชอบต่อการใช้อำนาจหน้าที่ที่ใดอย่างไร หรือการตั้งมั่นอยู่บนความรับผิดชอบในการกระทำกิจกรรมที่มีการตัดสินใจล่วงหน้า

5. ความรับผิดชอบ (Responsibility) ความรับผิดชอบเกี่ยวข้องกับ 3 เรื่อง คือ

5.1 การแบ่งกิจกรรมของงาน นิยมใช้วิธีจัดงานที่เหมือนกันไว้ด้วยกัน แต่ต้องระวังการก้าวท้าวความรับผิดชอบ และช่องว่างความรับผิดชอบจะเกิดขึ้น ต้องมีการแบ่งชัดเจน

5.2 ระบุกิจกรรมของงานของผู้บริหารอย่างชัดเจน กำหนดไว้ว่าผู้บริหารสามารถเข้าไปมีส่วนร่วมแค่ไหนกับผู้บังคับบัญชา เพื่อนร่วมงานและผู้ใต้บังคับบัญชา

5.3 การมีความรับผิดชอบ ความรับผิดชอบจะเป็นทางนำไปสู่ความสำเร็จ การใช้หน่วยงานช่วยมีผลดีเช่นเดียวกับข้อจำกัด

6. ช่วงการควบคุม (Span of Control) คือ จำนวนของผู้ใต้บังคับบัญชาที่ผู้บริหารสามารถดูแลได้อย่างมีประสิทธิภาพและประสิทธิผล ปัจจัยที่กำหนดช่วงการควบคุมอย่างมีประสิทธิภาพ การฝึกอบรมผู้ใต้บังคับบัญชา การมอบหมายอำนาจหน้าที่เป็นไปอย่างชัดเจน แผนงานชัดเจน การใช้มาตรฐานตามจุดมุ่งหมาย อัตราการเปลี่ยนแปลง เทคนิคการติดต่อสื่อสาร จำนวนของการติดต่อส่วนบุคคลที่จำเป็น ความผันผวนตามระดับขององค์การ และอื่นๆ เช่น สมรรถนะของการบริหาร ความสลับซับซ้อนของงาน

7. การมอบหมายงาน (Delegation) คือ กระบวนการของการมอบหมายกิจกรรมของงานและอำนาจหน้าที่ที่เกี่ยวข้อง ให้คนใดคนหนึ่งโดยเฉพาะในองค์การ การมอบหมายงาน เป็นศิลปะอย่างหนึ่งที่ได้รับอิทธิพลจากเจตคติส่วนบุคคล นอกจากนั้นควรมีข้อชี้แนะในทางปฏิบัติ ซึ่งช่วยให้ผู้บริหารสามารถเอาชนะการมอบหมายที่ไม่ชัดเจน

ผู้วิจัยเลือกยุทธศาสตร์ จุดแข็งร่วมกับอุปสรรค หรือกลยุทธ์การแตกตัว โดยการปรับปรุงโครงสร้างหน่วยกองพลทหารม้าที่ 1 ที่มีอยู่เดิม ให้มีความทันสมัยมีความคล่องตัวและความต่อเนื่องการการปฏิบัติภารกิจ และความอยู่รอดในสนามรบ และการสนับสนุนเพิ่มเติมจากหน่วยเหนือ และหน่วยอื่นๆ โดยการพัฒนาปรับปรุงทั้งยุทธโธปกรณ์ที่มีอยู่ และพัฒนาระบบเทคโนโลยีให้มีความทันสมัย ภายใต้งบประมาณ และกรอบเวลาที่มีอย่างจำกัด

แนวทางการปรับปรุงโครงสร้าง กองพลทหารม้าที่ 1

การปรับโครงสร้าง กองพลทหารม้าที่ 1 ควรมีการปรับหน่วยขึ้นตรงในระดับกรมดำเนินกลยุทธ์ให้มีขีดความสามารถมากขึ้น ในลักษณะการจัดของ กำลังรบผสมเหล่าระดับกรม⁹ (Brigade Combat Team) โดยที่กรมยุทธศาสตร์ทหารบกได้ดำเนินการแปลจาก FM 3 – 90.6 (Brigade Combat Team) สำหรับเป็นต้นแบบในการพัฒนาหลักนิยมการรบผสมเหล่าระดับกรม (กรมผสม) ของกองทัพบกไทยในอนาคตเป็นหน่วยที่มีการผสมหลายเหล่าทั้งทหารราบ, ทหารม้า, ทหารปืนใหญ่, ทหารช่าง, ทหารสื่อสาร เป็นต้น มีการจัดทั้งส่วนดำเนินกลยุทธ์, ส่วนสนับสนุนการรบ และส่วนช่วยรบ เพื่อให้มีความสมบูรณ์ และทำการรบได้เป็นอิสระจากหน่วยเหนือขึ้นไป

กำลังรบผสมเหล่าระดับกรม (Brigade Combat Team)

การรบผสมเหล่าระดับกรม (กรมผสม) เป็นหน่วยที่มีการจัดแบบสำเร็จรูปที่ช่วยให้ผู้บัญชาการกองพล ผู้บัญชาการกองกำลังทางบก หรือผู้บัญชาการกองกำลังเฉพาะกิจร่วม สามารถใช้หน่วยเข้าปฏิบัติการกิจ ได้อย่างรวดเร็ว และมีประสิทธิภาพสูงกรมผสมมีขีดความสามารถในการรบประชิด กรมผสมได้รับการออกแบบให้สามารถปฏิบัติการได้ทุกย่านความขัดแย้ง สามารถทำการรบด้วยการใช้ความได้เปรียบทางยุทธวิธีที่เกิดจากโครงสร้างการจัดแบบผสมเหล่า กรมผสมบรรลุภารกิจได้โดยการบูรณาการ การปฏิบัติของกองพันดำเนินกลยุทธ์ กองพันปืนใหญ่สนาม หน่วยบิน หน่วยทหารช่าง การป้องกันภัยทางอากาศและซีปนาวุธ การสนับสนุนทางอากาศโดยใกล้ชิดและการยิงของปืนเรื่อนอกจากนี้กองพันลาดตระเวน (reconnaissance squadron) และระบบ สื่อสารและสารสนเทศ (ข่าวสารอัตโนมัติ) จะทำให้กรมผสมมีความเหนือกว่าด้านข่าวสารเมื่อเทียบกับฝ่ายตรงข้าม หน่วยและเครื่องมือดังกล่าว ช่วยให้กรมผสมรวบรวมข่าวสารปริมาณมาก ดำเนินกรรมวิธีให้เป็นข่าวกรองและกระจายไปยังผู้ตัดสินใจได้อย่างรวดเร็ว บทนี้จะกล่าวถึงบทบาทและการจัดของกรมผสม กรมผสมเป็นหน่วยที่มีความสมบูรณ์ ในตนเองสามารถปรับเปลี่ยนการจัดให้เหมาะสมกับภารกิจ กรมผสมสามารถปฏิบัติการนอกประเทศ สามารถบูรณาการการปฏิบัติของกองทัพบกให้เข้ากับเหล่าอื่น พลเรือน และกำลังทหารของประเทศต่างๆ ได้ดี

การจัดและขีดความสามารถ (ORGANIZATION AND CAPABILITIES)

กรมผสมเป็นหน่วยกำลังรบหลักของกองทัพบกที่มีการจัดแบบผสมเหล่า กรมผสมจะถูกจัดกำลังเป็นแกนกลางสำหรับการรบในกำลังรบภาคพื้นดินของกองกำลังรบร่วม เพราะกรมผสมมีขีดความสามารถครบทุกพันธกิจการรบกรมผสมสามารถจัดเฉพาะกิจเพื่อให้สอดคล้องกับภารกิจที่ได้รับ กองทัพบก จัดกรมผสมไว้ 3 แบบด้วยกัน คือ

กรมผสมแบบหนัก : HEAVY BRIGADE COMBAT TEAM

กรมผสมแบบทหารราบ : INFANTRY BRIGADE COMBAT TEAM (IBCT)

กรมผสมแบบสไตรเกอร์ : STRYKERBRIGADE COMBAT TEAM (SBCT)

กรมผสมมีขีดความสามารถครบทุกพันธกิจการรบ ช่วยให้ฝ่ายเสนาธิการ ฝ่ายอำนวยการ วางแผนทางทหารทั้งในระดับยุทธศาสตร์และยุทธการ การใช้กรมผสมในสภาพแวดล้อม และสถานการณ์ที่หลากหลาย ปัจจัยดังกล่าวเรียกว่า สภาพแวดล้อมในการปฏิบัติการ ประกอบด้วย ฝ่ายตรงข้าม ฝ่ายเรา และฝ่ายเป็นกลางที่เกี่ยวข้อง นอกจากนี้ยังต้องมีความเข้าใจสภาพแวดล้อมทางกายภาพ สภาพการเมืองการปกครอง เทคโนโลยี ทรัพยากร และวัฒนธรรมในท้องถิ่นด้วย

บทบาทของกรมผสม (ROLE OF THE BRIGADE COMBATTEAM)

กรมผสม ถือเป็นกำลังรบผสมเหล่าเล็กที่สุด ที่สามารถปฏิบัติการเป็นอิสระ กรมผสมสามารถปฏิบัติการรุก รับ ปฏิบัติเพื่อเสถียรภาพ และสนับสนุนพลเรือนได้

ขีดความสามารถเฉพาะของกรมผสม

- มีอำนาจการยิง ความคล่องแคล่วในการเคลื่อนที่ มีเกราะป้องกัน
- ปฏิบัติการได้เต็มย่านความขัดแย้ง
- บุกเบิกการการรบผสมเหล่าลงไปได้ถึงระดับกองพันเพื่อเอาชนะการรบระยะใกล้
- รับรู้สถานการณ์ได้อย่างรวดเร็วลงไปถึงยานรบแต่ละคัน
- เชื่อมโยงกำลังรบ การยิง และการข่าวกรองกำลังรบร่วม
- สามารถรองรับ และบูรณาการหน่วยเพิ่มเติมกำลังได้
- ปฏิบัติการยุทธเคลื่อนที่ทางอากาศขนาดกองร้อยได้ เมื่อได้รับการเพิ่มเติมอากาศยาน

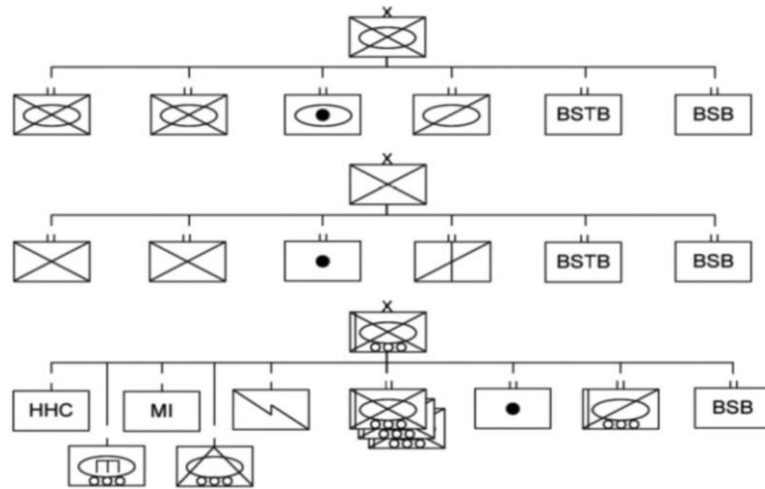

ภาพที่ 5 การจัดการผสมแบบหนัก, กรมผสมทหารราบ และกรมผสมสไตรเกอร์

กองพลทหารม้าที่ 1 เป็นหน่วยรบของเหล่าทหารม้า ที่มีการใช้ยานรบเข้าทำการรบ จึงมียุทธโศปกรณ์หลักเป็น รถถัง, รถสายพานลำเลียงพล และยานเกราะ ในการปรับโครงสร้าง กองพลทหารม้าที่ 1 เพื่อรองรับต่อภัยคุกคามในปัจจุบัน ควรใช้แนวทางในการจัดหน่วยขึ้นตรงระดับกรมดำเนินกลยุทธ์ ให้เป็น กรมผสมแบบหนัก : HEAVY BRIGADE COMBAT TEAM ซึ่งเป็นหน่วยรบผสมเหล่าที่มีการจัดสมดุล สามารถปฏิบัติการด้วยความรวดเร็ว รุนแรง โดยใช้รถถัง ปืนใหญ่อัตตราจร ยานรบ การโจมตี โดยมีการจัดหน่วยประกอบด้วย

1. กองบังคับการกรมผสม
2. กองพันผสมเหล่า จำนวน 2 กองพัน (2 กองร้อยรถถัง และ 2 กองร้อยยานเกราะ)
3. กองพันลาดตระเวน (3 กองร้อยลาดตระเวน ใช้ยานรบสายพานและยานเกราะล้อยาง)
4. กองพันปืนใหญ่ (2 กองร้อยปืนใหญ่ แต่ละกองร้อยประกอบด้วย 2 หมวด แต่ละหมวดมีปืนใหญ่อัตตราจรขนาด 155 มิลลิเมตร จำนวน 4 กระบอก)
5. กองพันสนับสนุนกรมผสม (4 กองร้อยสนับสนุนหน้า, กองร้อยส่งกำลัง, กองร้อยซ่อมบำรุง และกองร้อยเสนารักษ์)

6. กองพันหน่วยพิเศษ (กองร้อยทหารช่างสนาม, กองร้อยข่าวกรองทางทหาร, กองร้อยสื่อสาร, หมวดทหารสารวัตร และหมวดลาดตระเวน คชนน.)

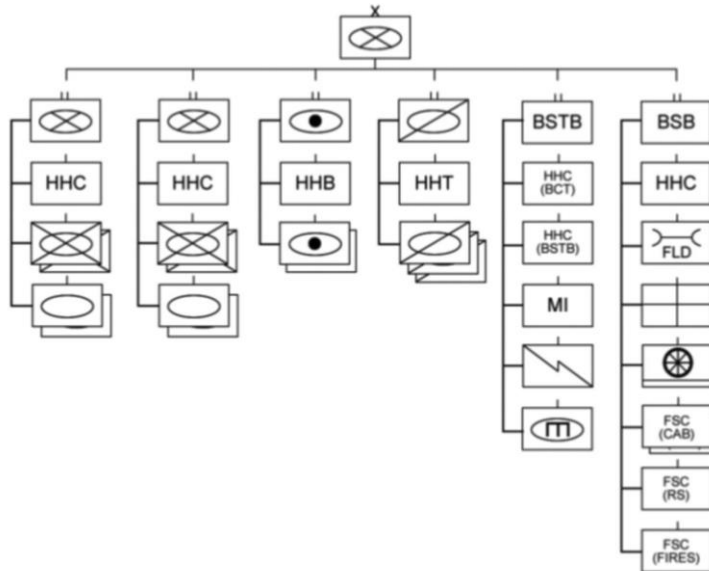

ภาพที่ 5 การจัดกรมผสมแบบหนัก

การที่จะต้องปรับโครงสร้างการจัด กองพลทหารม้าที่ 1 โดยให้หน่วยขึ้นตรงระดับกรมดำเนินกลยุทธ์ ให้เป็น กรมผสมแบบหนัก : HEAVY BRIGADE COMBAT TEAM เพื่อให้สามารถรองรับภัยคุกคามรูปแบบใหม่ สามารถดำเนินการได้ง่าย มีความประหยัดใช้งบประมาณน้อย และมีความเป็นไปได้มากที่สุดใน การดำเนินการ เนื่องด้วยหน่วยดำเนินกลยุทธ์ในระดับกรมที่ขึ้นตรงกับ กองพลทหารม้าที่ 1 มีเพียง 2 หน่วย คือ กรมทหารม้าที่ 2 และ กรมทหารม้าที่ 3 ซึ่งในการปฏิบัติการกิจ และการฝึกของ กองพลทหารม้าที่ 1 ในปัจจุบันพบว่า ในการประกอบกำลังก็ได้มีการจัดในส่วนอาวุธยิงสนับสนุน จากกรมทหารปืนใหญ่ที่ 21 และหน่วยสนับสนุน จากหน่วยส่วนฐานของ กองพล มาประกอบกำลังเป็น กรมทหารม้าเฉพาะกิจ เพื่อปฏิบัติการกิจ และการฝึกอย่างต่อเนื่องเรื่อยมา

บทที่ 3

บทอภิปรายผล

การวิจัยเรื่อง แนวทางการปรับปรุงโครงสร้างหน่วย กองพลทหารม้าที่ 1 เพื่อรองรับต่อภัยคุกคามในปัจจุบัน ใช้วิธีการวิเคราะห์สภาพแวดล้อม (SWOT Analysis) และการวิเคราะห์ปัจจัยภายนอกองค์กรโดยใช้ (PESTEL Analysis) โดยใช้กรอบการคิดเชิงยุทธศาสตร์เป็นกรอบแนวคิดในการวิจัย และนำข้อมูลทีวิเคราะห์มาสังเคราะห์ โดยโครงสร้างการจัดหน่วย กองพลทหารม้าที่ 1 เป็นการจัดตั้งหน่วยเพื่อรองรับภัยคุกคามในรูปแบบเดิม โดยเป็นกำลังรบหลักในระดับกองพล ของกองทัพภาคที่ 3 และมีบทบาทในการเป็นกำลังทางยุทธศาสตร์ของกองทัพบก ซึ่งแสดงถึงพลังอำนาจของชาติทางทหารในพื้นที่ภาคเหนือ นอกจากบทบาทการปฏิบัติทางทหารแล้ว กองพลทหารม้าที่ 1 ยังได้รับมอบภารกิจในการสนับสนุนงานด้านการรักษาความมั่นคงภายใน และการพัฒนาประเทศ

กองพลทหารม้าที่ 1 เป็นกองพลรบหลัก ที่มีการจัดหน่วยขึ้นตรงที่เป็นหน่วยรบระดับกรมเพียง 2 หน่วย คือ กรมทหารม้าที่ 2 และกรมทหารม้าที่ 3 ซึ่งแต่ละกรมจะมีหน่วยขึ้นตรงระดับกองพันหน่วยละ 3 กองพัน แต่หน่วยได้รับการฝึกในการเตรียมกำลังตามแผนเผชิญเหตุ และแผนป้องกันประเทศ และมีการใช้กำลังขึ้นปฏิบัติงานตามแผนงานป้องกันชายแดน ในส่วนของกองกำลังผาเมือง นอกจากนี้ยังจัดกำลังสนับสนุนหน่วยงานอื่นๆ ในการปฏิบัติการรักษาความมั่นคงภายใน การพัฒนาประเทศ และการช่วยเหลือประชาชน จากภารกิจการเตรียมกำลัง และการใช้กำลังของกองพลทหารม้าที่ 1 จะเห็นได้ว่าหน่วยมีภารกิจที่หลากหลาย แต่การจัดหน่วยในปัจจุบันยังไม่เหมาะสม ยังไม่เอื้ออำนวยต่อการปฏิบัติการกิจไม่ว่าจะเป็นภารกิจทางทหาร และภารกิจที่ไม่ใช่ทางทหาร เนื่องจากโครงสร้างกองพลทหารม้าที่ 1 ในปัจจุบันเป็นโครงสร้างแบบดั้งเดิม ที่มุ่งใช้ในการปฏิบัติต่อภัยคุกคามรูปแบบเดิมเป็นหลัก จึงต้องมีการพัฒนาปรับปรุงโครงสร้าง กองพลทหารม้าที่ 1 ให้มีความทันสมัย มีความพร้อมรบ สามารถรองรับภัยคุกคามรูปแบบใหม่ได้อย่างมีประสิทธิภาพ อีกทั้งยังต้องมีขีดความสามารถในการปฏิบัติการได้อย่างต่อเนื่อง และมีความอยู่รอดในสนามรบสูง

แนวทางการปรับปรุงโครงสร้างหน่วย กองพลทหารม้าที่ 1 จากการวิเคราะห์ข้อมูล โครงสร้างการจัด กองพลทหารม้าที่ 1 รวมถึงภารกิจในการเตรียมกำลังและการใช้

กำลังของกองพลทหารม้าที่ 1 ในปัจจุบัน ตามแผนพัฒนากองทัพบกชี้ให้เห็นว่าการปรับปรุงโครงสร้างการจัดหน่วย กองพลทหารม้าที่ 1 นับเป็นสิ่งสำคัญและจำเป็นที่จะต้องดำเนินการให้เป็นรูปธรรม และเกิดความต่อเนื่อง โดยการนำภารกิจในการเตรียมกำลังและการใช้กำลังของ กองพลทหารม้าที่ 1 รวมถึงภัยคุกคามที่ต้องเผชิญ มาเป็นแนวกรอบแนวทางในการดำเนินการ เพื่อให้ กองพลทหารม้าที่ 1 ซึ่งเป็นหน่วยกำลังรบหลักที่มีความสำคัญด้านความมั่นคง เป็นกลไกในการปฏิบัติการของกองทัพบก ได้อย่างมีประสิทธิภาพ และประสิทธิผล สามารถบรรลุเป้าประสงค์ และผลประโยชน์แห่งชาติตามยุทธศาสตร์ชาติ

กองพลทหารม้าที่ 1 ควรมีการปรับหน่วยขึ้นตรงในระดับกรมดำเนินกลยุทธ์ให้มีขีดความสามารถมากขึ้น ในลักษณะการจัดของ กรมผสมแบบหนัก : HEAVY BRIGADE COMBAT TEAM เพื่อให้สามารถรองรับภัยคุกคามรูปแบบใหม่ สามารถดำเนินการได้ง่าย มีความประหยัดใช้งบประมาณน้อย และมีความเป็นไปได้มากที่สุด

แนวทางการปรับปรุงโครงสร้างหน่วย กองพลทหารม้าที่ 1 ได้มีความสอดคล้องกับผลงานวิจัยในอีกหลายท่าน ดังนี้

พลตรี สวัสดิ์ ชนะจิตราสกุล¹⁰ เรื่อง การปรับปรุงโครงสร้างกองทัพบกให้สอดคล้องกับยุทธศาสตร์ชาติระยะ 20 ปี ผลการวิจัยพบว่า กองทัพบกได้มีนโยบายปรับปรุงโครงสร้างการจัดหน่วยเพื่อให้มีโครงสร้างที่สอดคล้องกับสภาวะแวดล้อมและภัยความมั่นคงมีความกะทัดรัด และเหมาะสมต่อการป้องกันประเทศ และเพื่อรองรับการปฏิบัติการทางทหารที่นอกเหนือการสงครามซึ่งมีความสำคัญมากยิ่งขึ้น โดยมีแผนพัฒนากองทัพบกซึ่งเป็นแผนระยะ 5 ปีและแผนแม่บทการปฏิรูปการบริหารจัดการและปรับปรุงโครงสร้างกระทรวงกลาโหมซึ่งเป็นแผนระยะ 10 ปี เป็นกรอบแนวทางในการดำเนินการ อย่างไรก็ตาม เนื่องจากโครงสร้างกองทัพบกเป็นโครงสร้างที่ใหญ่ มีกำลังพลจำนวนมาก การปรับปรุงโครงสร้างให้กะทัดรัดในห้วงที่ผ่านมาจึงทำได้อย่างจำกัด เนื่องจากเกิดผลกระทบด้านกำลังพล ทำให้การดำเนินตามนโยบายดังกล่าวขาดความต่อเนื่อง ไม่เกิดผลที่เป็นรูปธรรม ในเมื่อรัฐบาลตามบทบัญญัติในรัฐธรรมนูญแห่งราชอาณาจักรไทย พ.ศ. 2560 กำหนดให้มีการจัดทำยุทธศาสตร์ชาติระยะ 20 ปี (พ.ศ. 2561-2580) เพื่อใช้เป็นเครื่องมือในการพัฒนาประเทศในทุกๆด้านให้เกิดความต่อเนื่อง และให้ส่วนราชการยึดถือเป็นแนวทาง กองทัพบกในฐานะที่เป็นกลไกหลักด้านความมั่นคง ได้ให้ความสำคัญกับการจัดทำยุทธศาสตร์ชาติระยะ 20 ปี โดยได้จัดทำยุทธศาสตร์

กองทัพบกกระยะ 20 ปี ในลักษณะคู่ขนานไว้รองรับ ซึ่งการจัดทำยุทธศาสตร์กองทัพบกกระยะ 20 ปี ใช้กระบวนการจัดทำยุทธศาสตร์อย่างมีระบบเป็นขั้นตอน มีการปรับปรุงโครงสร้างหน่วยกำลังรบเป็นกำลังรบผสมเหล่าระดับกรมให้ได้จำนวน 2 ใน 3 ของหน่วยกำลังรบที่มีอยู่ในปัจจุบัน

พันเอกหญิง สุวภัทร¹¹ ทังทอง เรื่อง การประเมินโครงสร้างสถาบันวิชาการป้องกันประเทศ จากการปรับโครงสร้าง (เมษายน 2554) ผลการวิจัยแสดงให้เห็นว่าการบรรจุกำลังพลลงในอัตราต่าง ๆ ตามโครงสร้างที่มีการปรับใหม่เมื่อเมษายน 2554 ยังไม่เหมาะสม ทั้งในเรื่องการปฏิบัติแบบรวมศูนย์ต้นทุน และการปรับกำลังพลในตำแหน่งต่าง ๆ ตามโครงสร้างใหม่ กำลังพลทุกคนได้รับการบรรจุลงในตำแหน่งที่มีอัตรา แต่จากการตรวจสอบทางด้านเอกสารและสังเกตการปฏิบัติงานกำลังพลที่ได้รับการบรรจุบางคนไม่สามารถปฏิบัติงานได้ตามหน้าที่ ประกอบกับยังไม่มี ความเข้าใจในการปฏิบัติงานแบบรวมศูนย์ต้นทุน เนื่องจากไม่มีการชี้แจงให้ชัดเจน อีกทั้งความรู้สึกของกำลังพลในเรื่องที่ต้องปรับตัวเปลี่ยนแปลงการปฏิบัติไปจากเดิมทำให้เกิดปัญหาตามมา เกิดการต่อต้าน และไม่ให้ความร่วมมือเท่าที่ควร

อุไรวรรณ เตียนศรี¹² เรื่อง การปรับโครงสร้างหน่วยงานภาครัฐตามนโยบายรัฐบาลในการขับเคลื่อนยุทธศาสตร์ประเทศไทย 4.0 ผลการวิจัยพบว่า 1) ด้านความพร้อมของระบบราชการการบริหารราชการจะต้องมีความพร้อมและทำให้เกิดผลสัมฤทธิ์ต่อหน่วยงานของรัฐ 2) ด้านกฎระเบียบ และขั้นตอนในการบริหารงาน ในการดำเนินงานของภาครัฐควรลดเลิกภารกิจและยุบหน่วยงานที่ไม่จำเป็น 3) ด้านการขาดบุคลากรที่มีศักยภาพ และความเป็นมืออาชีพ ถือเป็นเรื่องสำคัญยิ่งในการทำงานของหน่วยงานภาครัฐซึ่งข้าราชการและเจ้าหน้าที่ของรัฐจะต้องมีความรู้ความชำนาญ 4) ด้านภาพลักษณ์ขององค์การและความรับผิดชอบต่อหน้าที่ของข้าราชการ ควรมีการปรับเปลี่ยนวัฒนธรรม ค่านิยมและจะต้องปรับตัวในการทำงานให้มีความรับผิดชอบต่อสาธารณะ 5) ด้านโครงสร้างของหน่วยงานภาครัฐซึ่งพบว่าโครงสร้างของหน่วยงานภาครัฐในปัจจุบันมีลักษณะที่ไม่ยืดหยุ่น ยึดติดกับกรอบตามอำนาจหน้าที่ ที่กฎหมายกำหนดเป็นหลัก

บทที่ 4

บทสรุป

สรุปผลการวิจัย

การวิจัยเรื่อง แนวทางการปรับปรุงโครงสร้างแนวทางการปรับปรุงโครงสร้างหน่วย กองพลทหารม้าที่ 1 เพื่อรองรับต่อภัยคุกคามในปัจจุบัน สามารถสรุปผลการวิจัยได้ ดังนี้

จากสภาพแวดล้อมด้านความมั่นคง ปัญหาภัยคุกคาม และความท้าทายใหม่ๆ ที่ประเทศไทยจะต้องเผชิญ จากการประเมินตัวแปรสำคัญที่จะกำหนดแนวทางการพัฒนา ได้แก่ นโยบายรัฐบาลการเปลี่ยนแปลงทางสังคม และสถานการณ์การเมืองในประเทศ จะมีผลต่อข้อจำกัดด้านงบประมาณ แนวทางการเตรียมกำลัง การปรับโครงสร้างกองทัพ ซึ่งกระทบต่อแนวทางการเตรียมความพร้อม แนวคิดการใช้กำลัง และการกำหนดกรอบภารกิจ ในขณะเดียวกันภัยคุกคามจะมีความหลากหลาย และทวีความรุนแรงมากขึ้น

กองพลทหารม้าที่ 1 ต้องมีการพัฒนาปรับปรุงคุณลักษณะ และพัฒนาขีดความสามารถของหน่วยให้มีความทันสมัย โดยเฉพาะในส่วนของกำลังรบหลักยังใช้หลักนิยมในการปฏิบัติที่ล้าสมัย กำลังพลต้องได้รับการพัฒนาในเรื่องความรู้และ ความสามารถเพิ่มขีดความสามารถให้สอดคล้องกับสภาวะแวดล้อม เทคโนโลยี และระบบอาวุธ ยุทธโศปกรณ์ที่พัฒนาเปลี่ยนแปลงไปอย่างต่อเนื่อง รวมทั้งการจัดหาอาวุธ ยุทธโศปกรณ์ และสิ่งอุปกรณ์ต่างๆ ที่มีความทันสมัยมาทดแทน และเพิ่มเติมตามอัตรา ให้ได้รับอย่างเพียงพอและครบถ้วน ดังนั้นจึงมีความจำเป็นอย่างยิ่งที่กองทัพบกจะต้องมีแผนในการดำเนินการปรับปรุงโครงสร้างของหน่วยกองพลทหารม้าที่ 1

กองพลทหารม้าที่ 1 ควรมีการปรับหน่วยขึ้นตรงในระดับกรมดำเนินกลยุทธ์ให้มีขีดความสามารถมากขึ้นในลักษณะการจัดของ กรมผสมแบบหนัก : HEAVY BRIGADE COMBAT TEAM เพื่อให้สามารถรองรับภัยคุกคามรูปแบบใหม่ สามารถดำเนินการได้ง่าย มีความประหยัดใช้งบประมาณน้อย และมีความเป็นไปได้มากที่สุด การปรับปรุงโครงสร้าง เพื่อให้กองพลทหารม้าที่ 1 หน่วยมีขีดความสามารถในความพร้อม

รบ มีความทันสมัย สามารถปฏิบัติการกิจได้หลากหลาย และต่อเนื่อง สามารถดำรงการติดต่อประสานการปฏิบัติได้อย่างรวดเร็ว และรองรับภัยคุกคามที่เกิดขึ้นในปัจจุบันได้อย่างมีประสิทธิภาพ

ข้อเสนอแนะ

1. การปรับปรุงโครงสร้างหน่วยกำลังรบเป็นกำลังรบผสมเหล่าระดับกรม หรือ กรมผสม ซึ่งถือเป็นการเปลี่ยนแปลงที่สำคัญ และได้กำหนดให้ดำเนินโครงการนำร่อง กองทัพบก หลักนิยมของกรมผสม ควรเร่งรัดให้หน่วยที่เกี่ยวข้องดำเนินการ รวมทั้งให้ความรู้ความเข้าใจแก่หน่วย และกำลังพลให้ได้รับทราบด้วย

2. กองทัพบกควรนำภัยคุกคามด้านความมั่นคงมาจัดทำแผนการปรับปรุงโครงสร้างหน่วยดำเนินกลยุทธ์ระดับกรม เพื่อเสริมสร้างขีดความสามารถของกองทัพบก รวมถึงเพื่อให้หน่วยมีขีดความสามารถปฏิบัติการกิจได้อย่างมีประสิทธิภาพ และต่อเนื่อง

3. กองทัพบกควรมีการวางแผนการจัดหายุทธโปกรณ์ที่มีความทันสมัย และมีประสิทธิภาพเพื่อให้สามารถรองรับกับภัยคุกคาม รูปแบบเก่า และภัยคุกคามรูปแบบใหม่

4. กองทัพบกควรปรับปรุงระบบการส่งกำลังบำรุง ให้มีความรวดเร็ว เพียงพอต่อการสนับสนุน การปฏิบัติของหน่วยในกองทัพบก

ข้อเสนอแนะสำหรับการวิจัยครั้งต่อไป

การพัฒนาต่อยอดจากการวิจัยครั้งนี้ จะก่อให้เกิดประโยชน์อย่างมากด้วยการศึกษาวิจัยการพัฒนาแนวทาง การปรับปรุงโครงสร้างหน่วยในระดับกรม ซึ่งเป็นหน่วยหลักในการจัดกำลังพล และยุทธโปกรณ์ออกปฏิบัติการกิจ เพื่อป้องกัน และแก้ปัญหาภัยคุกคามของชาติ รองรับทั้งภัยคุกคามแบบเดิมหรือภัยคุกคามรูปแบบใหม่ ทำให้ประเทศชาติมีความมั่นคง และประชาชนอยู่อย่างสงบสุข

เอกสารอ้างอิง

1. ยุทธศาสตร์ชาติ พ.ศ. 2561 – 2580. ราชกิจจานุเบกษา. เล่ม 135 ตอนที่ 82 ก, 13 ตุลาคม 2561.
2. พระราชบัญญัติจัดระเบียบราชการกรวงกลาโหม
3. นโยบายและแผนระดับชาติว่าด้วยความมั่นคงแห่งชาติ (พ.ศ. 2566 – 2570)
4. ยุทธศาสตร์กองทัพบก พ.ศ. 2560 – 2579
5. แผนปฏิบัติการด้านการปกป้องอธิปไตยและผลประโยชน์ของชาติ (พ.ศ.2566–2570)
6. แผนปฏิบัติราชการ กองทัพบก (พ.ศ. 2566 – 2570)
7. ทิววรรณ หล่อสุวรรณรัตน์. (2546). ทฤษฎีองค์การสมัยใหม่. พิมพ์ครั้งที่ 2. กรุงเทพฯ: พิมพ์อักษร.
8. ธงชัย สันติวงษ์. (2541). ทฤษฎีองค์การและการออกแบบ. กรุงเทพฯ: ไทยวัฒนาพานิช.
9. กำลังรบผสมเหล่าระดับกรม (กรมผสม) Brigade Combat Team ศูนย์พัฒนาหลักนิยมและยุทธศาสตร์ กรมยุทธศึกษาทหารบก 2563
10. สวัสดิ์ ชนะจิตราสกุล. พลตรี. การปรับปรุงโครงสร้างกองทัพบกให้สอดคล้องกับยุทธศาสตร์ชาติระยะ 20 ปี. [เอกสารวิจัยส่วนบุคคล]. วิทยาลัยป้องกันราชอาณาจักร. 2560.
11. สุภภัทร ทั้งทอง. พันเอกหญิง. การประเมินโครงสร้างสถาบันวิชาการป้องกันประเทศจากการปรับโครงสร้าง (เมษายน 2554). [วิทยานิพนธ์]. หลักสูตรรัฐศาสตรมหาบัณฑิต. สาขาวิชาการจัดการทรัพยากรเพื่อความมั่นคง. คณะรัฐศาสตร์และนิติศาสตร์. มหาวิทยาลัยบูรพา. 2556.
12. อุไรวรรณ เตียนศรี. การปรับโครงสร้างหน่วยงานภาครัฐตามนโยบายรัฐบาลในการขับเคลื่อนยุทธศาสตร์ประเทศไทย 4.0. วารสาร มจร. สังคมศาสตร์ปริทรรศน์ 127. 128 ปีที่ 8 ฉบับที่ 1 มกราคม มีนาคม 2562. เตียนศรี10

ประวัติย่อผู้วิจัย

ยศ ชื่อ พันเอก ทรงภพ ชาญเดช
วัน เดือน ปีเกิด 7 กุมภาพันธ์ 2520
ประวัติสำเร็จการศึกษา
พ.ศ. 2545 ศิลปะศาสตร์บัณฑิต โรงเรียนนายร้อยพระจุลจอมเกล้า
พ.ศ. 2555 โรงเรียนเสนาธิการทหารบก หลักสูตรหลักประจำ ชุดที่ 90

ประวัติการทำงาน

พ.ศ.2545 - 2548 ผู้บังคับหมวดทหารม้า กองร้อยทหารม้าบรรทุกยานเกราะ กองพันทหารม้าที่ 18
พ.ศ.2548 - 2553 ผู้บังคับกองร้อย กองร้อยทหารม้าบรรทุกยานเกราะที่ 2 กองพันทหารม้าที่ 18
พ.ศ.2553 - 2554 นายทหารยุทธการและการฝึก กองพันทหารม้าที่ 18
พ.ศ.2554 - 2555 ประจำโรงเรียนเสนาธิการทหารบก
พ.ศ.2555 - 2559 รองผู้บังคับกองพัน กองพันทหารม้าที่ 18
พ.ศ.2559 - 2560 รองเสนาธิการ กรมทหารม้าที่ 3
พ.ศ.2560 - 2562 ผู้บังคับกองพันทหารม้าที่ 26
พ.ศ.2562 - 2563 เสนาธิการ กรมทหารม้าที่ 2
พ.ศ.2563 - 2564 เสนาธิการ กรมทหารม้าที่ 3

ตำแหน่งปัจจุบัน

พ.ศ.2564 - ปัจจุบัน รองผู้บังคับการ กรมทหารม้าที่ 3